



BASIC

01 2014

ФИТИНГИ И МУФТЫ ДЛЯ РУКАВОВ ВЫСОКОГО ДАВЛЕНИЯ

- Год старта проекта: 2010
- Количество предприятий: 35+
- Ежегодный рост: +15 мастерских
- Количество видов продукции: более 100
- Номенклатура: более 25000 позиций
- Ежегодный рост продаж: 20%
- Представляемые бренды: более 20

Основные виды продукции:



Трубы и трубные соединения



Пластиковая защита



БРС



Фитинги и муфты



Оборудование для производства РВД



Промышленные рукава



Рукава высокого давления

Основной склад авторизованного поставщика Проекта, компании Гидравия расположен в Санкт-Петербурге. Сегодня - это один из крупнейших складских комплексов в России и Европе в сегменте гидравлических рукавов, фитингов для РВД, трубных соединений и адаптеров. Второй склад компании расположен в Москве и предназначен для отгрузок покупателям из Центра России. Общая площадь складских комплексов в Санкт-Петербурге и Москве составляет 5000 м².

На складах компании Гидравия хранится более 25000 наименований продукции. Организация складского хозяйства – одна из приоритетных задач нашего авторизованного поставщика.

Примечание: Компания Гидравия может изготовить любой фитинг по вашим чертежам, размер минимальной партии одного типоразмера вы можете узнать в отделе продаж.

Внимание: Информация в каталоге является справочной, она может быть изменена без уведомления

Примечание: Если вы хотите заказать фитинг для навивочных рукавов, замените последнюю цифру с 1... на 2...

Пример: 10311-14-04-PM - фитинг для оплеточных рукавов

10312-14-04-PM - фитинг для навивочных рукавов

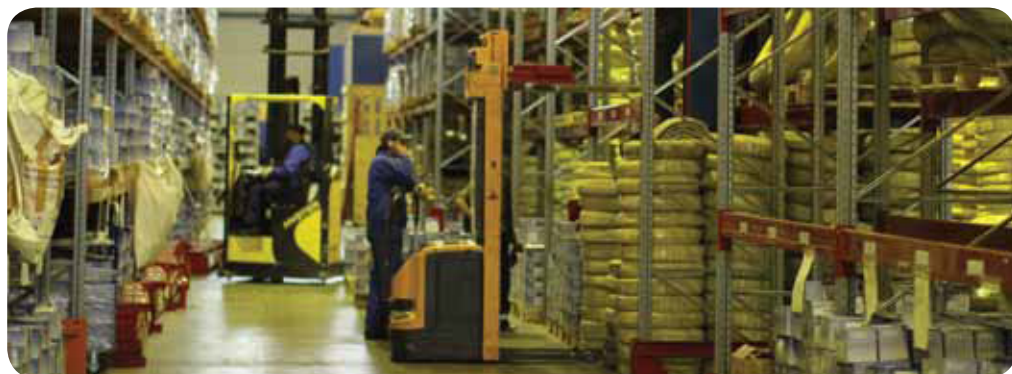
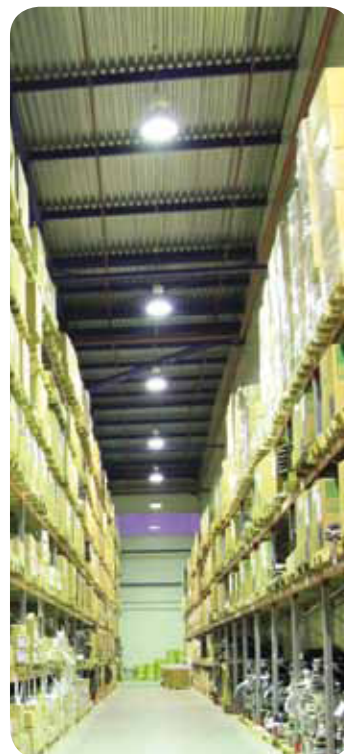
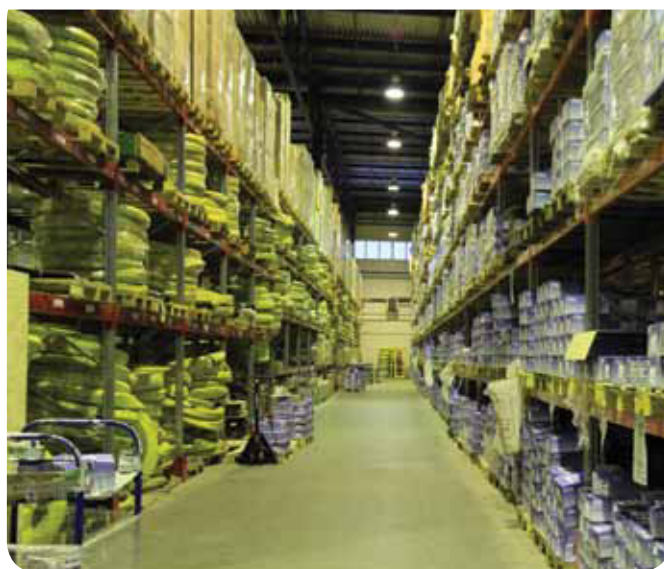

• ДЛИНА РУКАВОВ И УГОЛ РАЗВОРОТА ФИТИНГОВ

Длина рукава при использовании фитинга с наружной резьбой измеряется между концами соединения. При использовании фитинга с внутренней резьбой, длина измеряется между концами узкого уплотнения или поверхностями плоского уплотнения. При использовании угловых фитингов или фитингов типа banjo, длина измеряется между серединой гайки или между концами соединения (Рис. 1). Чтобы определить правильную длину собранного рукава необходимо принимать во внимание возможное, допустимое растяжение и сокращение рукава под давлением (от -2% до +4% для рукавов типа 1SN, 2SN, 2SC, 4SP, 4SH; ±3% для рукавов типа R7).

При использовании одного или двух угловых фитингов или фитингов типа banjo необходимо учитывать их вращаемое расположение. При горизонтальном расположении рукава, угол между положениями фитингов устанавливается начиная с ближнего к вам фитинга. При вертикальном расположении - сверху вниз, при повороте по часовой стрелке - по направлению к удаленному фитингу (Рис. 2).



Рис. 1



Рис. 2

Допустимые отклонения длины и положения рукава в сборке в соответствии с DIN 20066			
Длина рукава L	Внутренний Ø рукава		Ориентировочно β от DN 5 до DN 50
	от DN 5 до DN 25	от DN >25 до DN 50	
До 630 мм	от -3 до +7 мм	от -4 до +12 мм	±5°
Свыше 630 мм до 1250 мм	от -4 до +12 мм	от -6 до +20 мм	
Свыше 1250 мм до 2500 мм	от -6 до +20 мм	от -6 до +25 мм	
Свыше 2500 мм до 8000 мм	от -0.5% до +1.5%		
Свыше 8000 мм	от -1% до +3%		

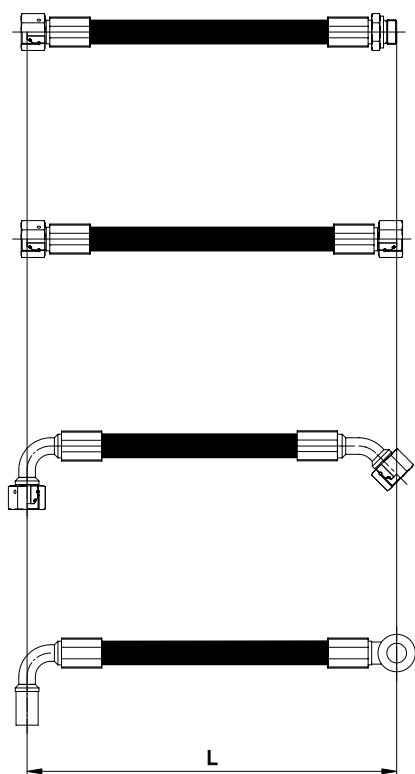
• ИНСТРУКЦИЯ ПО СБОРКЕ ГОТОВОГО ИЗДЕЛИЯ

Сборка рукава без зачистки - стандартная серия

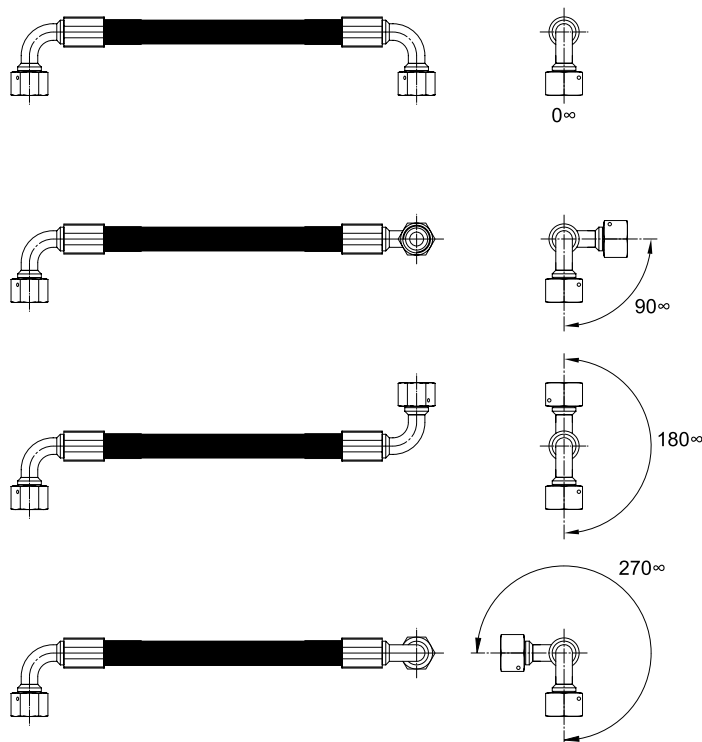
1. Измерьте рукав (Рис. 1).
2. Отрежьте рукав нужной длины под прямым углом с использованием отрезного диска. Удалите остатки резины со среза (Рис. 2).
3. Вставьте муфту до конца рукава (Рис. 4).
4. Вставьте фитинг в рукав до соприкосновения с муфтой (Рис. 6).
5. Установите рукав с муфтой в опрессовочный станок, установите необходимый диаметр обжима и опрессуйте его (Рис. 6).
6. Проверьте правильность опрессовки штангенциркулем и специальным калибром. Если значения не соответствуют указанным в опрессовочной таблице соединение использовать нельзя.

Сборка рукава с зачисткой - стандартная серия

1. Измерьте рукав (Рис. 1).
2. Отрежьте рукав нужной длины под прямым углом с использованием отрезного диска. Удалите остатки резины со среза (Рис. 2).
3. Удалите внешний слой рукава согласно табличным значениям. Следите за тем, чтобы не повредить металлическую оплетку (Рис. 3).
4. Вставьте муфту до конца рукава, чтобы полностью закрыть часть без внешнего слоя (Рис. 4).
5. Вставьте фитинг в рукав до соприкосновения с муфтой (Рис. 5).
6. Установите рукав с муфтой в опрессовочный станок, установите необходимый диаметр обжима и опрессуйте его (Рис. 6).
7. Проверьте правильность опрессовки штангенциркулем и специальным калибром. Если значения не соответствуют указанным в опрессовочной таблице соединение использовать нельзя.

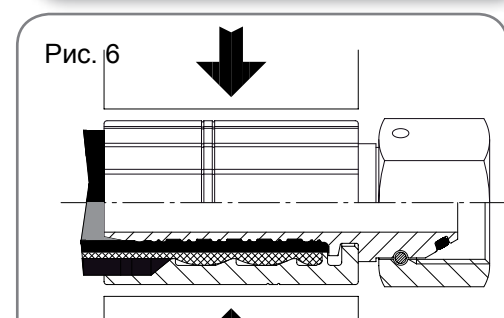
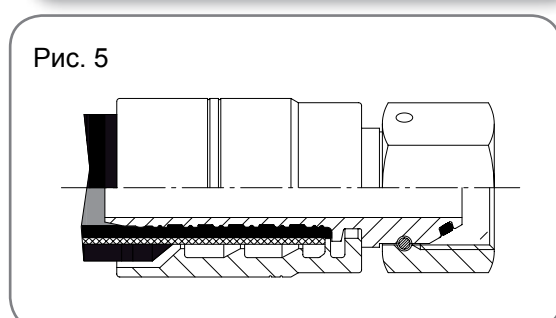
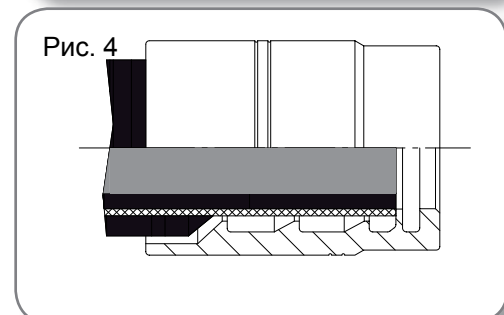
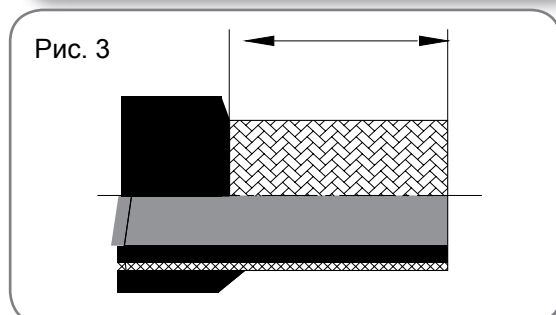
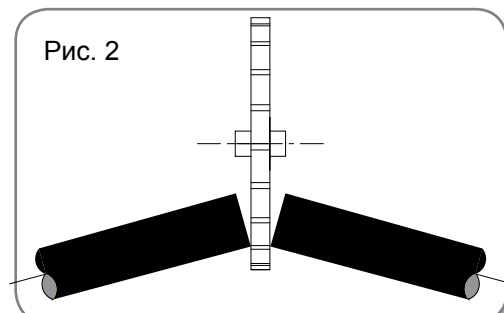
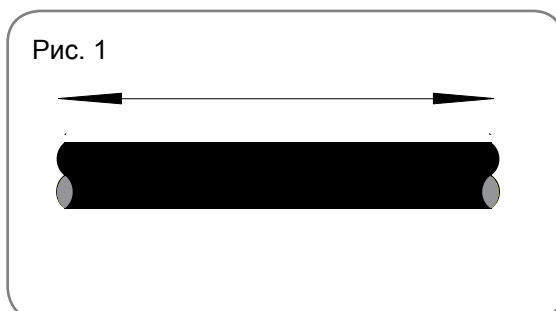

Муфта 1SN 2SN

	Код	Внутренний \varnothing рукава		Размеры (мм)
		DN	Дюйм	L
	03310-03-PM	5	3/16	23
	03310-04-PM	6	1/4	30.5
	03310-05-PM	8	5/16	30
	03310-06-PM	10	3/8	32
	03310-08-PM	12	1/2	34
	03310-10-PM	16	5/8	37
	03310-12-PM	20	3/4	42
	03310-16-PM	25	1	51
	03310-24-PM	38	1.1/2	67
	03310-32-PM	50	2	72

Муфта 2SN

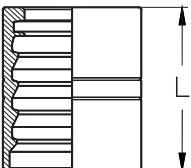
	Код	Внутренний \varnothing рукава		Размеры (мм)
		DN	Дюйм	L
	00200-20-PM	32	1.1/4	59
	00200-24-PM	38	1.1/2	74
	00200-32-PM	50	2	78

Муфта SAE R12

	Код	Внутренний \varnothing рукава		Размеры (мм)
		DN	Дюйм	L
	01400-06-PM	10	3/8	39
	01400-08-PM	12	1/2	41
	01400-10-PM	16	5/8	43
	01400-12-PM	20	3/4	51
	01400-16-PM	25	1	61.5

Муфта 4SP 4SH

	Код	Внутренний \varnothing рукава		Размеры (мм)
		DN	Дюйм	L
	00400-04-PM	6	1/4	37.5
	00400-06-PM	10	3/8	39
	00400-08-PM	12	1/2	41
	00400-10-PM	16	5/8	43
	00400-12-PM	20	3/4	51
	00400-16-PM	25	1	61.5
	00400-20-PM	32	1.1/4	67.5
	00400-24-PM	38	1.1/2	75
	00400-32-PM	50	2	79

Муфта 4SH

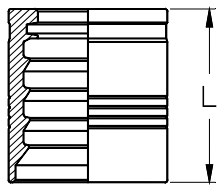
	Код	Внутренний \varnothing рукава		Размеры (мм)
		DN	Дюйм	L
	00401-20-PM	32	1.1/4	59
	00401-24-PM	38	1.1/2	74
	00401-32-PM	50	2	78

ORFS наружная метрическая резьба

Код	Размер резьбы	Внутренний Ø рукава		Размеры (мм)		
		DN	Дюйм	A	C	S1
10311-14-04-PM	M14x1.5	6	1/4	23.5	11	17
10311-16-05-PM	M16x1.5	8	5/16	23.5	11	17
10311-18-06-PM	M18x1.5	10	3/8	23.5	11	19
10311-22-08-PM	M22x1.5	12	1/2	26.5	12	22
10311-27-10-PM	M27x1.5	16	5/8	31.5	13	27
10311-30-12-PM	M30x1.5	20	3/4	33.5	14	32
10311-39-16-PM	M39x2	25	1	39	16	41
10311-45-20-PM	M45x2	32	1.1/4	44.5	20	46
10311-52-24-PM	M52x2	38	1.1/2	47.5	22	55
10311-64-32-PM	M64x2	50	2	52.5	27	65

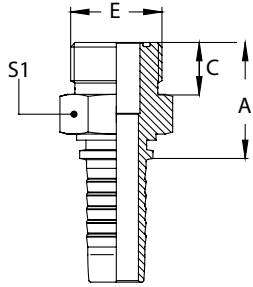

ORFS внутренняя метрическая резьба - предварительно обжатая гайка

Код	Размер резьбы	Внутренний Ø рукава		Размеры (мм)		
		DN	Дюйм	A	C	S2
20211-10-02-PM	M10x1	4	5/32	14	6	14
20211-12-03-PM	M12x1.25	5	3/16	14	8	17
20211-14-04-PM	M14x1.5	6	1/4	15.5	8.5	19
20211-16-05-PM	M16x1.5	8	5/16	16.5	8	22
20211-18-06-PM	M18x1.5	10	3/8	17.5	8	24
20211-20-06T-PM	M20x1.5	10	3/8	16	10	24
20211-22-08-PM	M22x1.5	12	1/2	18.5	10	27
20211-24-08T-PM	M24x1.5	12	1/2	16.5	11	30
20211-27-10T-PM	M27x1.5	16	5/8	19.5	10	32
20211-30-12-PM	M30x1.5	20	3/4	21.5	11	36
20211-39-16T-PM	M39x2	25	1	23.5	13	46
20211-42-20-PM	M42x2	32	1.1/4	26	15	50
20211-45-20T-PM	M45x2	32	1.1/4	25	15	55
20211-52-24T-PM	M52x2	38	1.1/2	25	17	60
20211-64-32T-PM	M64x2	50	2	26	23	75

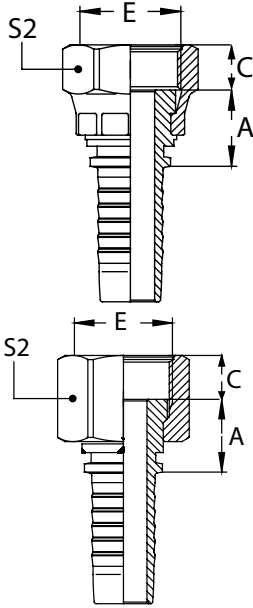

T - накидная гайка

ORFS внутренняя метрическая резьба - угол 45° - предв. обжатая гайка

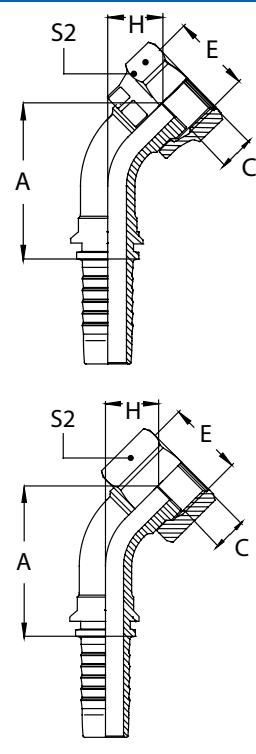

Код	Размер резьбы	Внутренний Ø рукава		Размеры (мм)			
		DN	Дюйм	A	C	H	S2
20241-14-04-PM	M14x1.5	6	1/4	40.5	8.5	18.5	19
20241-16-05-PM	M16x1.5	8	5/16	44.4	8.5	20	22
20241-18-06-PM	M18x1.5	10	3/8	45.7	8	21.4	24
20241-22-08-PM	M22x1.5	12	1/2	58.9	10	24	27
20241-27-10T-PM	M27x1.5	16	5/8	68.8	10	24.3	32
20241-30-12-PM	M30x1.5	20	3/4	78.1	11	30	36
20241-39-16T-PM	M39x2	25	1	83.9	13	29.7	46
20241-42-20-PM	M42x2	32	1.1/4	97.3	15	36.6	50
20241-45-20T-PM	M45x2	32	1.1/4	94.5	15	33.8	55
20241-52-24T-PM	M52x2	38	1.1/2	108.5	17	37.7	60
20241-64-32T-PM	M64x2	50	2	127.8	23	45.6	75

T - накладная гайка

ORFS внутренняя метрическая резьба - угол 90° - предв. обжатая гайка



Код	Размер резьбы	Внутренний Ø рукава		Размеры (мм)			
		DN	Дюйм	A	C	H	S2
20291-12-02-PM	M12x1.25	4	5/32	26.5	8	30.5	17
20291-14-04-PM	M14x1.5	6	1/4	30	8.5	34	19
20291-16-05-PM	M16x1.5	8	5/16	34	8	38	22
20291-18-06-PM	M18x1.5	10	3/8	35.75	8	41.3	24
20291-22-08-PM	M22x1.5	12	1/2	41	10	48	27
20291-24-08T-PM	M24x1.5	12	1/2	41	11	45.5	30
20291-27-10T-PM	M27x1.5	16	5/8	56	10	51	32
20291-30-12-PM	M30x1.5	20	3/4	66.2	11	63.5	36
20291-39-16T-PM	M39x2	25	1	76.7	13	67.5	46
20291-42-20-PM	M42x2	32	1.1/4	91.5	15	82.5	50
20291-45-20T-PM	M45x2	32	1.1/4	91.5	15	78.5	55
20291-52-24T-PM	M52x2	38	1.1/2	109.4	17	92	60
20291-64-32T-PM	M64x2	50	2	130.95	23	113.3	75

T - накладная гайка

DKM наружная резьба - конус 60°

	Код	Размер резьбы	Внутренний \varnothing рукава		Размеры (мм)		
			DN	Дюйм	A	C	S1
	10611-14-04-PM	M14x1.5	6	1/4	23.5	11	19
	10611-16-05-PM	M16x1.5	8	5/16	26.5	12	22
	10611-18-06-PM	M18x1.5	10	3/8	29.5	12	24
	10611-22-08-PM	M22x1.5	12	1/2	32	14	27
	10611-26-10-PM	M26x1.5	16	5/8	35	16	32
	10611-27-10-PM	M27x2	16	5/8	37	18	32
	10611-30-12-PM	M30x2	20	3/4	38	18	36
	10611-42-20-PM	M42x2	32	1.1/4	46	20	50
	10611-45-20-PM	M45x2	32	1.1/4	46	20	55
	10611-48-24-PM	M48x2	38	1.1/2	46	20	55
	10611-52-24-PM	M52x2	38	1.1/2	46	20	60

DKM внутренняя резьба - конус 60° - предв. обжатая гайка

	Код	Размер резьбы	Внутренний \varnothing рукава		Размеры (мм)		
			DN	Дюйм	A	C	S1
	20611-14-04-PM	M14x1.5	6	1/4	18	5.5	19
	20611-16-05-PM	M16x1.5	8	5/16	19	5.5	22
	20611-18-06-PM	M18x1.5	10	3/8	20	5.5	24
	20611-22-08-PM	M22x1.5	12	1/2	22.5	6	27
	20611-26-10-PM	M26x1.5	16	5/8	25.5	6	32
	20611-27-10T-PM	M27x2	16	5/8	25.5	6	32
	20611-30-12-PM	M30x2	20	3/4	26.5	6	36
	20611-36-16-PM	M36x2	25	1	30	6.5	41
	20611-39-16T-PM	M39x2	25	1	30	6.5	46
	20611-45-20T-PM	M45x2	32	1.1/4	31	8.5	55
	20611-52-24T-PM	M52x2	38	1.1/2	32	10	60

T - накидная гайка

DKM внутренняя резьба - конус 60° - угол 45° - предв. обжатая гайка

Код	Размер резьбы	Внутренний Ø рукава		Размеры (мм)			
		DN	Дюйм	A	C	H	S2
20641-14-04-PM	M14x1.5	6	1/4	42.7	5.5	20.6	19
20641-16-05-PM	M16x1.5	8	5/16	45.1	5.5	21.8	22
20641-18-06-PM	M18x1.5	10	3/8	47.4	5.5	23.2	24
20641-22-08-PM	M22x1.5	12	1/2	61.8	6	26.8	27
20641-39-16T-PM	M39x2	25	1	88.5	6.5	34.3	46
20641-45-20T-PM	M45x2	32	1.1/4	99.1	8.5	38.4	55
20641-52-24T-PM	M52x2	38	1.1/2	113.4	10	42.7	60

T - накидная гайка

DKM внутренняя резьба - конус 60° - угол 90° - предв. обжатая гайка

Код	Размер резьбы	Внутренний Ø рукава		Размеры (мм)			
		DN	Дюйм	A	C	H	S2
20691-14-04-PM	M14x1.5	6	1/4	30	5.5	37	19
20691-16-05-PM	M16x1.5	8	5/16	33	5.5	40.5	22
20691-18-06-PM	M18x1.5	10	3/8	35.3	5.5	43.8	24
20691-22-08-PM	M22x1.5	12	1/2	41	6	52	27
20691-36-16-PM	M36x2	25	1	78	6.5	76.5	41
20691-39-16T-PM	M39x2	25	1	76.7	6.5	74	46
20691-45-20T-PM	M45x2	32	1.1/4	91.5	8.5	85	55
20691-52-24T-PM	M52x2	38	1.1/2	109.4	10	99	60

T - накидная гайка

Информация в каталоге является справочной, она может быть изменена без уведомления

DK внутренняя резьба - конус 24-60° - предв. обжатая гайка

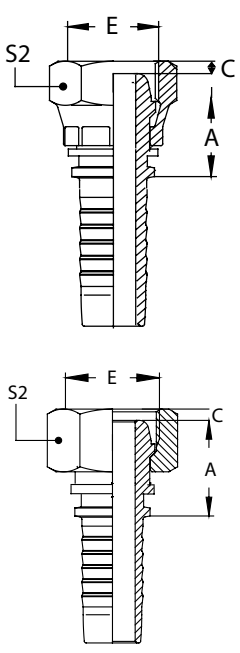

Код	Размер резьбы	Внутренний Ø рукава		Размеры (мм)		
		DN	Дюйм	A	C	S2
20111-10x1.5-04-PM	M10x1.5	6	1/4	18	2.5	17
20111-12-04-PM	M12x1.5	6	1/4	18.5	4	17
20111-14-04-PM	M14x1.5	6	1/4	19.5	4.5	19
20111-14-04T-PM	M14x1.5	6	1/4	19.5	4.5	19
20111-16-04T-PM	M16x1.5	6	1/4	20	4.5	22
20111-14x1.5-05-PM	M14x1.5	8	5/16	19.5	4.5	19
20111-16-05T-PM	M16x1.5	8	5/16	20	4.5	22
20111-18-05T-PM	M18x1.5	8	5/16	21.5	4	24
20111-20-05-PM	M20x1.5	8	5/16	22.5	5.5	27
20111-18-06-PM	M18x1.5	10	3/8	21.5	4	24
20111-18-06T-PM	M18x1.5	10	3/8	21.5	4	24
20111-20-06T-PM	M20x1.5	10	3/8	20.5	5.5	24
20111-22-06T-PM	M22x1.5	10	3/8	23	5	27
20111-18-08-PM	M18x1.5	12	1/2	22	4	24
20111-20-08-PM	M20x1.5	12	1/2	23	5.5	27
20111-22-08-PM	M22x1.5	12	1/2	23.5	5	27
20111-22-08T-PM	M22x1.5	12	1/2	23.5	5	27
20111-24-08T-PM	M24x1.5	12	1/2	22	5.5	30
20111-27-08T-PM	M27x1.5	12	1/2	24.5	7	32
20111-27-10T-PM	M27x1.5	16	5/8	23.5	7	32
20111-27x2-10T-PM	M27x2	16	5/8	25.5	7	32
20111-30-10-PM	M30x1.5	16	5/8	26.5	7	36
20111-27-12-PM	M27x1.5	20	3/4	25.5	7	32
20111-30x1.5-12T-PM	M30x1.5	20	3/4	26.5	7	36
20111-30-12-PM	M30x2	20	3/4	26.5	7	36
20111-30-12T-PM	M30x2	20	3/4	26.5	7	36
20111-33x1.5-12T-PM	M33x1.5	20	3/4	28.5	7	41
20111-33-12T-PM	M33x2	20	3/4	28.5	7	41
20111-36-12T-PM	M36x2	20	3/4	28	7	41
20111-39x1.5-12T-PM	M39x1.5	20	3/4	29	7	46
20111-33-16-PM	M33x2	25	1	29	7	41
20111-36-16T-PM	M36x2	25	1	29	7	41
20111-39-16T-PM	M39x2	25	1	29.5	7	46
20111-42-16T-PM	M42x2	25	1	30	8.5	50
20111-45-20T-PM	M45x2	32	1.1/4	31.5	8.5	55
20111-52-20T-PM	M52x2	32	1.1/4	33	9	60
20111-52-24T-PM	M52x2	38	1.1/2	33	9	60
20111-64-32T-PM	M64x2	50	2	35	14	75

T - накидная гайка

DK внутренняя резьба - конус 24-60° - угол 45° - предв. обжатая гайка

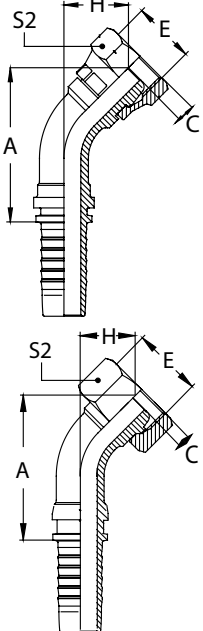

Код	Размер резьбы	Внутренний Ø рукава		Размеры (мм)			
		DN	Дюйм	A	C	H	S2
20141-12-04-PM	M12x1.5	6	1/4	43	4	22	17
20141-16-06-PM	M16x1.5	10	3/8	47.4	4.5	24.1	22
20141-18-06-PM	M18x1.5	10	3/8	48.5	я4	24.2	24
20141-20-06T-PM	M20x1.5	10	3/8	48.2	5.5	23.9	27
20141-22-08-PM	M22x1.5	12	1/2	62.1	5	27.2	27
20141-22-08T-PM	M22x1.5	12	1/2	62.1	5	27.2	27
20141-24-08T-PM	M24x1.5	12	1/2	61.1	5.5	26.1	30
20141-30-12-PM	M30x2	20	3/4	80.9	6	33.5	36
20141-39-16T-PM	M39x2	25	1	88.2	7	33.95	46
20141-45-20T-PM	M45x2	32	1.1/4	99.1	8.5	38.4	55
20141-52-24T-PM	M52x2	38	1.1/2	114.1	9	43.4	60

T - накидная гайка

DK внутренняя резьба - конус 24-60° - угол 90° - предв. обжатая гайка

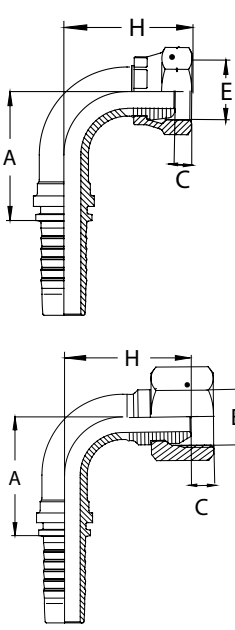

Код	Размер резьбы	Внутренний Ø рукава		Размеры (мм)			
		DN	Дюйм	A	C	H	S2
20191-14-04T-PM	M14x1.5	6	1/4	38	5.5	31	19
20191-16-04T-PM	M16x1.5	6	1/4	38.5	5.5	31	22
20191-16-05-PM	M16x1.5	8	5/16	33	4.5	41.5	22
20191-18-06T-PM	M18x1.5	10	3/8	35.3	4	45.3	24
20191-20-06T-PM	M20x1.5	10	3/8	35.3	5.5	44.8	24
20191-22-06T-PM	M22x1.5	10	3/8	48	5	35	27
20191-20-08-PM	M20x1.5	12	1/2	52	5	40	27
20191-22-08T-PM	M22x1.5	12	1/2	41	5	52.6	27
20191-24-08T-PM	M24x1.5	12	1/2	41	5.5	51	30
20191-22-10-PM	M22x1.5	16	5/8	57.5	5	54	27
20191-24-10-PM	M24x1.5	16	5/8	58.5	5.5	54	30
20191-27x1.5-10T-PM	M27x1.5	16	5/8	58.5	7	54	32
20191-27-10T-PM	M27x2	16	5/8	56	5.5	55.5	32
20191-30-10-PM	M30x2	16	5/8	59	7	54	36
20191-30x1.5-12T-PM	M30x1.5	20	3/4	66.5	7	57	36
20191-30-12T-PM	M30x2	20	3/4	67.5	6	68.5	36
20191-30-12-PM	M30x2	20	3/4	67.5	6	68.5	36
20191-33x1.5-12T-PM	M33x1.5	20	3/4	68.5	7	57	41
20191-33-12T-PM	M33x2	20	3/4	68.5	7	57	41
20191-36-16-PM	M36x2	25	1	75.5	7	68	41
20191-39-16T-PM	M39x2	25	1	76.7	7	73.5	46
20191-42-16T-PM	M42x2	25	1	78	5.5	68	50
20191-45-20T-PM	M45x2	32	1.1/4	91.5	8.5	85	55
20191-52-24T-PM	M52x2	38	1.1/2	109.4	9	100	60
20191-64-32T-PM	M64x2	50	2	131.75	14	122.3	75

T - накидная гайка

DKI наружная резьба - конус 74°

	Код	Размер резьбы	Внутренний ϕ рукава		Размеры (мм)		
			DN	Дюйм	A	C	S1
	10711-14-04-PM	M14x1.5	6	1/4	30.5	18	17
	10711-16-05-PM	M16x1.5	8	5/16	31.5	19	17
	10711-18-06-PM	M18x1.5	10	3/8	31.5	19	19
	10711-22-08-PM	M22x1.5	12	1/2	35	19.5	22
	10711-24-08-PM	M24x1.5	12	1/2	37	20	24
	10711-27-10-PM	M27x1.5	16	5/8	38.5	20.5	27
	10711-30-12-PM	M30x1.5	20	3/4	42.5	23	32
	10711-33-12-PM	M33x2	20	3/4	45	26	36
	10711-39-16-PM	M39x2	25	1	48	27.5	41
	10711-42-20-PM	M42x2	32	1.1/4	52	28.5	46
	10711-45-20-PM	M45x2	32	1.1/4	52	28.5	46

DKI внутренняя резьба - конус 74° - предв. обжатая гайка

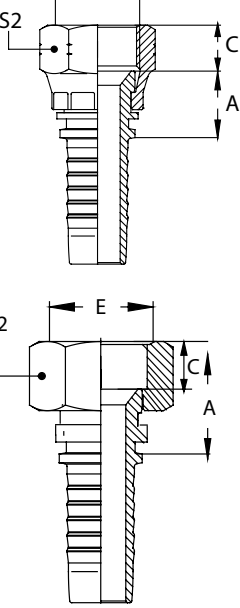
	Код	Размер резьбы	Внутренний ϕ рукава		Размеры (мм)		
			DN	Дюйм	A	C	S2
	20711-12-04-PM	M12x1.5	6	1/4	14.5	10	17
	20711-14-04T-PM	M14x1.5	6	1/4	15.5	8.5	19
	20711-16-05-PM	M16x1.5	8	5/16	16.5	8	22
	20711-16-06-PM	M16x1.5	10	3/8	16	8	22
	20711-18-06T-PM	M18x1.5	10	3/8	17.5	10	24
	20711-20-06T-PM	M20x1.5	10	3/8	16	10	24
	20711-20-08-PM	M20x1.5	12	1/2	18.5	10	27
	20711-22-08T-PM	M22x1.5	12	1/2	18.5	10	27
	20711-24-08T-PM	M24x1.5	12	1/2	16.5	11	30
	20711-27-10T-PM	M27x1.5	16	5/8	19.5	11	32
	20711-30-12-PM	M30x1.5	20	3/4	21.5	11	36
	20711-33-12T-PM	M33x2	20	3/4	20	13	41
	20711-39-16T-PM	M3Sx2	25	1	23.5	14	46
	20711-42-16T-PM	M42x2	25	1	23.5	15	50
	20711-42-20-PM	M42x2	32	1.1/4	26	15	50
	20711-45-20T-PM	M45x2	32	1.1/4	25	15	55
	20711-52-24T-PM	M52x2	38	1.1/2	25	17	60

T - накидная гайка

DKI внутренняя резьба - конус 74° - угол 45° - предв. обжатая гайка

	Код	Размер резьбы	Внутренний ϕ рукава		Размеры (мм)			
			DN	Дюйм	A	C	H	S2
				20741-12-04-PM	M14x1.5	6	1/4	40.5
20741-16-05-PM	M16x1.5	8	5/16	44.4	8	20	22	
20741-18-05-PM	M18x1.5	10	3/8	45.7	10	21.4	24	
20741-22-06-PM	M22x1.5	12	1/2	58.9	10	24	27	
20741-27-10-PM	M27x1.5	16	5/8	71.2	11	26.4	32	
20741-30-12-PM	M30x1.5	20	3/4	78.1	11	30	36	
20741-33-12-PM	M33x2	20	3/4	77.4	13	30	41	
20741-36-16-PM	M36x2	25	1	85.7	14	31.5	41	
20741-39-16-PM	M39x2	25	1	86.1	14	31.8	46	
20741-45-20W-PM	M45x2	32	1.1/4	97	15	36.2	55	
20741-52-24W-PM	M52x2	38	1.1/2	112.9	17	40.9	60	

W - укороченная гайка

DKI внутренняя резьба - конус 74° - угол 90° - предв. обжатая гайка

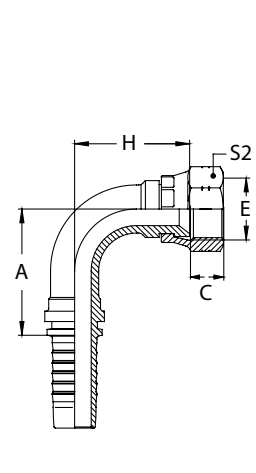
	Код	Размер резьбы	Внутренний ϕ рукава		Размеры (мм)			
			DN	Дюйм	A	C	H	S2
				20791-12-04-PM	M12x1.5	6	1/4	30
20791-14-04-PM	M14x1.5	6	1/4	30	8.5	34	19	
20791-16-05-PM	M16x1.5	8	5/16	34	8	38	22	
20791-16-06-PM	M16x1.5	10	3/8	35.3	8	57	22	
20791-18-06-PM	M18x1.5	10	3/8	35.3	10	41.3	24	
20791-20-08-PM	M20x1.5	12	1/2	41	10	48	27	
20791-22-08-PM	M22x1.5	12	1/2	41	10	48	27	
20791-27-10-PM	M27x1.5	16	5/8	56.5	11	54	32	
20791-30-12-PM	M30x1.5	20	3/4	66.2	11	63.5	36	
20791-33-12-PM	M33x2	20	3/4	65.5	13	63.5	41	
20791-39-16-PM	M39x2	25	1	76.7	14	70.5	46	
20791-45-20W-PM	M45x2	32	1.1/4	91.5	15	83	55	
20791-52-24W-PM	M52x2	38	1.1/2	110.7	17	96.5	60	

W - укороченная гайка

DKO-L наружная резьба - конус 24° - ISO 8434-1

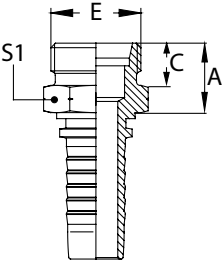

Код	Размер резьбы	Внутренний Ø рукава		Ø Трубы	Размеры (мм)		
		DN	Дюйм		A	C	S1
10411-12-04-PM	M12x1.5	6	1/4	6	20.5	10	12
10411-14-04-PM	M14x1.5	6	1/4	8	20.5	10	14
10411-16-04-PM	M16x1.5	6	1/4	6	22.5	11	17
10411-14-05-PM	M14x1.5	8	5/16	8	21.5	10	14
10411-16-05-PM	M16x1.5	8	5/16	10	22.5	11	17
10411-18-05-PM	M18x1.5	8	5/16	12	23.5	11	19
10411-16-06-PM	M16x1.5	10	3/8	10	22.5	11	17
10411-18-06-PM	M18x1.5	10	3/8	12	21.5	11	19
10411-22-06-PM	M22x1.5	10	3/8	15	24.5	12	24
10411-22-08-PM	M22x1.5	12	1/2	15	26	12	24
10411-26-08-PM	M26x1.5	12	1/2	18	26.5	12	27
10411-26-10-PM	M26x1.5	16	5/8	18	27	12	27
10411-27-10-PM	M27x1.5	16	5/8	18	32	14	30
10411-26-12-PM	M26x1.5	20	3/4	10	26	14	27
10411-30-12-PM	M30x2	20	3/4	22	29	14	32
10411-36-16-PM	M36x2	25	1	28	31.5	14	38
10411-45-20-PM	M45x2	32	1.1/4	35	36	16	46
10411-52-24-PM	M52x2	38	1.1/2	42	38	16	55

DKO-L внутренняя резьба - конус 24° - предв. обжатая гайка

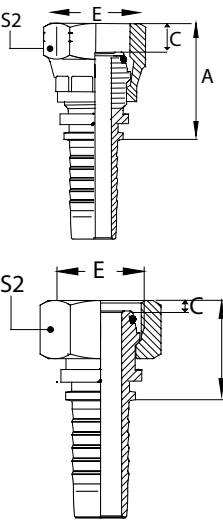

Код	Размер резьбы	Внутренний Ø рукава		Ø Трубы	O-ring	Размеры (мм)		
		DN	Дюйм			A	C	S2
20411-12-04-PM	M12x1.5	6	1/4	6	4.5x1.5	26	1	17
20411-14-04-PM	M14x1.5	6	1/4	8	6.5x1.5	27.5	2	19
20411-16-04T-PM	M16x1.5	6	1/4	10	8x1.5	28	2	22
20411-18-04T-PM	M18x1.5	6	1/4	12	10x1.5	28	2	22
20411-14-05-PM	M14x1.5	8	5/16	8	6.5x1.5	28	2	19
20411-16-05T-PM	M16x1.5	8	5/16	10	8x1.5	28	2	22
20411-18-05T-PM	M18x1.5	8	5/16	12	10x1.5	27.5	1.8	22
20411-16-06-PM	M16x1.5	10	3/8	10	8x1.5	28	2	22
20411-18-06-PM	M18x1.5	10	3/8	12	10x1.5	29	2.5	24
20411-22-06T-PM	M22x1.5	10	3/8	15	12x2	29	2.5	27
20411-22-08-PM	M22x1.5	12	1/2	15	12x2	32	2.5	27
20411-22-08T-PM	M22x1.5	12	1/2	15	12x2	32	2.5	27
20411-26-08-PM	M26x1.5	12	1/2	18	15x2	29	2.5	32
20411-26-10-PM	M26x1.5	16	5/8	18	15x2	35	2.5	32
20411-27-10T-PM	M27x1.5	16	5/8	18	15x2	28	2.5	32
20411-30-10T-PM	M30x2	16	5/8	22	20x2	35	4	36
20411-26-12-PM	M26x1.5	20	3/4	18	15x2	35	2.5	32
20411-30-12T-PM	M30x2	20	3/4	22	20x2	38	4	36
20411-36-16T-PM	M36x2	25	1	28	26x2	33.5	4	41
20411-45-16T-PM	M45x2	25	1	35	32x2.5	41	5	55
20411-45-20T-PM	M45x2	32	1.1/4	35	32x2.5	42	5	55
20411-52-24T-PM	M52x2	38	1.1/2	42	38x2.5	44	5.5	60

T - накидная гайка

Информация в каталоге является справочной, она может быть изменена без уведомления

DKO-L внутренняя резьба - конус 24° - угол 45° - предв. обжатая гайка

Код	Размер резьбы	Внутренний Ø рукава		Ø Трубы	O-ring	Размеры (мм)			
		DN	Дюйм			A	C	H	S2
20441-12-04-PM	M12x1.5	6	1/4	6	4.5x1.5	47.3	1	23	17
20441-14-04-PM	M14x1.5	6	1/4	8	6.5x1.5	49	2	27	19
20441-16-05-PM	M16x1.5	8	5/16	10	8x1.5	51.5	2	28.2	22
20441-16-06-PM	M16x1.5	10	3/8	10	8x1.5	53.4	2	29	22
20441-18-06-PM	M18x1.5	10	3/8	12	10x1.5	54.2	2.5	29.9	24
20441-22-06T-PM	M22x1.5	10	3/8	15	12x2	50.4	2.5	31	27
20441-22-08TPM	M22x1.5	12	1/2	15	12x2	68.1	2.5	33.2	27
20441-26-08T-PM	M26x1.5	12	1/2	18	15x2	62	2.5	34	32
20441-26-10-PM	M26x1.5	16	5/8	18	15x2	80.7	2.5	35.9	32
20441-27-10T-PM	M27x1.5	16	5/8	18	15x2	72	2.5	27.7	32
20441-30-10T-PM	M30x2	16	5/8	22	20x2	75.1	4	30.3	36
20441-26-12-PM	M26x1.5	20	3/4	18	15x2	86.9	2.5	39	32
20441-30-12-PM	M30x2	20	3/4	22	20x2	89.1	4	41.7	36
20441-36-12T-PM	M36x2	20	3/4	28	26x2	82	4	33.9	41
20441-36-16T-PM	M36x2	25	1	28	26x2	89	4	45	41
20441-45-20T-PM	M45x2	32	1.1/4	35	32x2.5	99.6	5	40.8	55
20441-52-24T-PM	M52x2	38	1.1/2	42	38x2.5	117	5.5	45.8	60

T - накидная гайка

DKO-L внутренняя резьба - конус 24° - угол 90° - предв. обжатая гайка

Код	Размер резьбы	Внутренний Ø рукава		Ø Трубы	O-ring	Размеры (мм)			
		DN	Дюйм			A	C	H	S2
20491-12-04-PM	M12x1.5	6	1/4	6	4.5x1.5	30	1	44.5	17
20491-14-04-PM	M14x1.5	6	1/4	8	6.5x1.5	30	2	46	19
20491-16-04-PM	M16x1.5	6	1/4	10	8x1.5	28.5	2	47	22
20491-18-04T-PM	M18x1.5	6	1/4	12	10x1.5	28.5	2	47	22
20491-14-05-PM	M14x1.5	8	5/16	8	6.5x1.5	33	2	49	19
20491-16-05T-PM	M16x1.5	8	5/16	10	8x1.5	33	2	49.5	22
20491-18-05T-PM	M18x1.5	8	5/16	12	10x1.5	33	2	50	22
20491-16-06-PM	M16x1.5	10	3/8	10	8x1.5	35.3	2	50	22
20491-18-06-PM	M18x1.5	10	3/8	12	10x1.5	35.3	2.5	53.3	24
20491-22-06T-PM	M22x1.5	10	3/8	15	12x2	35.3	2.5	52	27
20491-22-08T-PM	M22x1.5	12	1/2	15	12x2	41	2.5	61	27
20491-26-08T-PM	M26x1.5	12	1/2	18	15x2	42	2.5	54	32
20491-26-10T-PM	M26x1.5	16	5/8	18	15x2	56.5	2.5	67.5	32
20491-27-10T-PM	M27x1.5	16	5/8	18	15x2	56.5	2.5	67.5	32
20491-30-10T-PM	M30x2	16	5/8	22	20x2	56.5	4	57.2	36
20491-26-12-PM	M26x1.5	20	3/4	18	15x2	65.5	2.5	56	32
20491-30-12T-PM	M30x2	20	3/4	22	20x2	65.5	4	80	36
20491-36-12T-PM	M36x2	20	3/4	28	26x2	65.5	4	69	41
20491-36-16-PM	M36x2	25	1	28	26x2	69.5	4	41	41
20491-45-16T-PM	M45x2	25	1	35	32x2.5	76.7	5	75	55
20491-45-20T-PM	M45x2	32	1.1/4	35	32x2.5	91.5	5	88.5	55
20491-52-24T-PM	M52x2	38	1.1/2	42	38x2.5	109.4	5.5	104	60

T - накидная гайка

DKO-S наружная резьба - конус 24° - ISO 8434-1



Код	Размер резьбы	Внутренний Ø рукава		Ø Трубы	Размеры (мм)		
		DN	Дюйм		A	C	S1
10511-14-04-PM	M14x1.5	6	1/4	6	24.1	12	14
10511-16-04-PM	M16x1.5	6	1/4	8	26.5	12	17
10511-18-04-PM	M18x1.5	6	1/4	10	26.5	12	19
10511-18-05-PM	M18x1.5	8	5/16	10	26.5	12	19
10511-20-06-PM	M20x1.5	10	3/8	12	26.5	12	22
10511-22-08-PM	M22x1.5	12	1/2	14	31	14	24
10511-24-08-PM	M24x1.5	12	1/2	16	31.5	14	27
10511-30-10-PM	M30x2	16	5/8	20	36	16	32
10511-30-12-PM	M30x2	20	3/4	20	36	16	32
10511-36-12-PM	M36x2	20	3/4	25	40.5	18	41
10511-36-16-PM	M36x2	25	1	25	40.5	18	41
10511-42-16-PM	M42x2	25	1	30	44	20	46
10511-52-20-PM	M52x2	32	1.1/4	38	52	22	55

DKO-S внутренняя резьба - конус 24° - предв. обжатая гайка

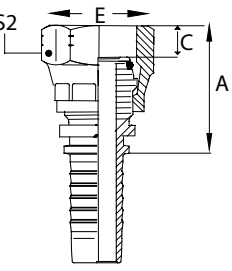
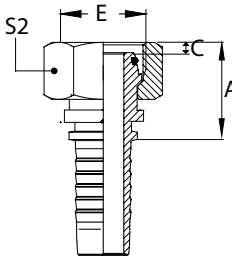
Код	Размер резьбы	Внутренний Ø рукава		Ø Трубы	O-ring	Размеры (мм)		
		DN	Дюйм			A	C	S2
20511-14-04-PM	M14x1.5	6	1/4	6	4.5x1.5	28.5	1.1	19
20511-16-04-PM	M16x1.5	6	1/4	8	6.5x1.5	29	1.5	22
20511-18-04-PM	M18x1.5	6	1/4	10	8x1.5	26.5	2	22
20511-16-05-PM	M16x1.5	8	5/16	8	6.5x1.5	29	1.5	22
20511-18-05-PM	M18x1.5	8	5/16	10	8x1.5	29	2	22
20511-20-05T-PM	M20x1.5	8	5/16	12	10x1.5	28.5	2.5	24
20511-18-06T-PM	M18x1.5	10	3/8	10	8x1.5	29	2	24
20511-20-06T-PM	M20x1.5	10	3/8	12	10x1.5	28.5	2.5	24
20511-22-06T-PM	M22x1.5	10	3/8	14	11x2	28.5	2.5	27
20511-20-08-PM	M20x1.5	12	1/2	12	10x2	31.5	2.5	27
20511-22-08T-PM	M22x1.5	12	1/2	14	11x2	31.5	2.5	27
20511-24-08T-PM	M24x1.5	12	1/2	16	13x2	30	3	30
20511-30-10T-PM	M30x2	16	5/8	20	16.3x2.4	36	3	36
20511-36-10T-PM	M30x2	16	5/8	20	16.3x2.4	36	3	30
20511-30-12-PM	M30x2	20	3/4	20	16.3x2.4	39	3	36
20511-36-12T-PM	M36x2	20	3/4	25	20.3x2.4	36	3	41
20511-42-12T-PM	M42x2	20	3/4	30	25.3x2.4	40	5	50
20511-36-16T-PM	M36x2	25	1	25	20.3x2.4	36	3	4
20511-36-16-PM	M36x2	25	1	25	20.3x2.4	36	3	4
20511-42-16T-PM	M42x2	25	1	30	25.3x2.4	41	5	50
20511-42x2-20-PM	M42x2	32	1.1/4	30	25.3x2.4	50.5	5	50
20511-52-20T-PM	M52x2	32	1.1/4	38	33.3x2.4	44	6.5	50
20511-52-24T-PM	M52x2	38	1.1/2	38	33.3x2.4	44	6.5	50

T - накидная гайка

DKO-S внутренняя резьба - конус 24° - угол 45° - предв. обжатая гайка

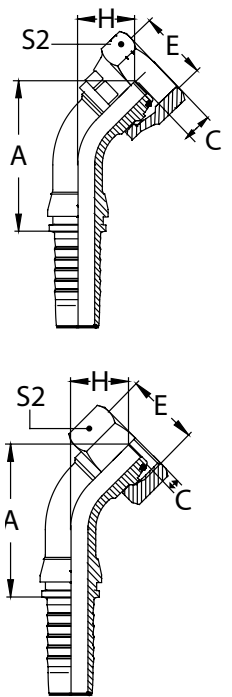

Код	Размер резьбы	Внутренний Ø рукава		Ø Трубы	O-ring	Размеры (мм)			
		DN	Дюйм			A	C	H	S2
20541-14-04-PM	M14x1.5	6	1/4	6	4.5x1.5	50.1	1.1	28	19
20541-16-05-PM	M16x1.5	8	5/16	8	6.5x1.5	52.2	1.5	28.9	22
20541-18-06T-PM	M18x1.5	10	3/8	10	8x1.5	54.3	2	29.6	24
20541-20-06T-PM	M20x1.5	12	1/2	12	10x1.5	33.5	2.5	25	27
20541-20-08-PM	M20x1.5	12	1/2	12	10x1.5	67.8	2.5	32.8	27
20541-22-08-PM	M22x1.5	12	1/2	14	11x2	68.1	2.5	33.2	27
20541-24-08T-PM	M24x1.5	12	1/2	16	13x2	62.5	3	27.5	30
20541-30-10T-PM	M30x2	16	5/8	20	16.3x2.4	75.8	3	31	36
20541-30-12-PM	M30x2	20	3/4	20	16.3x2.4	90.5	3	42.4	36
20541-30-12T-PM	M30x2	20	3/4	20	16.3x2.4	90.5	3	42.4	36
20541-36-12T-PM	M30x2	20	3/4	25	20.3x2.4	82.7	3	34.6	41
20541-36-14T-PM	M36x2	22	3/4	25	20.3x2.4	84.4	3	34	41
20541-36x2-16T-PM	M36x2	25	1	25	20.3x2.4	94.7	3	44	41
20541-42-16T-PM	M42x2	25	1	30	25.3x2.4	92.3	5	36.8	50
20541-42x2-20-PM	M42x2	32	1.1/4	30	25.3x2.4	102.4	5	49.5	50
20541-52-20T-PM	M52x2	32	1.1/4	38	33.3x2.4	103.4	6.5	41.2	60
20541-52-24T-PM	M52x2	38	1.1/2	38	33.3x2.4	115.9	6.5	45.1	60

T - накидная гайка

DKO-S внутренняя резьба - конус 24° - угол 90° - предв. обжатая гайка

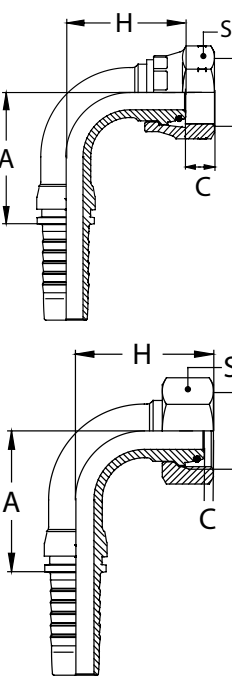

Код	Размер резьбы	Внутренний Ø рукава		Ø Трубы	O-ring	Размеры (мм)			
		DN	Дюйм			A	C	H	S2
20591-14-04-PM	M14x1.5	6	1/4	6	4.5x1.5	30	1.1	47.5	19
20591-16-04-PM	M16x1.5	6	1/4	8	6.5x1.5	30	1.5	48	19
20591-16-05-PM	M16x1.5	8	5/16	8	6.5x1.5	33	1.5	51	22
20591-18-06-PM	M18x1.5	10	3/8	10	8x1.5	35.3	2	52.8	24
20591-20-06T-PM	M20x1.5	10	3/8	12	10x1.5	35.8	2.5	46	24
20591-22-06T-PM	M22x1.5	10	3/8	14	11x2	35.3	2.5	47	27
20591-20-08-PM	M20x1.5	12	1/2	12	10x1.5	41	2.5	61	27
20591-22-08-PM	M22x1.5	12	1/2	14	11x2	41	2.5	61	27
20591-24-08T-PM	M24x1.5	12	1/2	16	13x2	41	3	53	30
20591-30-10T-PM	M30x2	16	5/8	20	16.3x2.4	56.5	3	60.5	36
20591-30-12T-PM	M30x2	20	3/4	20	16.3x2.4	65.5	3	81	36
20591-36-12T-PM	M36x2	20	3/4	25	20.3x2.4	66.2	3	70	41
20591-36-16-PM	M36x2	25	1	25	20.3x2.4	70	3	77	41
20591-42-16T-PM	M42x2	25	1	30	25.3x2.4	78	5	77.5	50
20591-42x2-20-PM	M42x2	32	1.1/4	30	25.3x2.4	84.5	5	101.5	50
20591-52-20T-PM	M52x2	32	1.1/4	38	33.3x2.4	93	6.5	89	60
20591-52-24T-PM	M52x2	38	1.1/2	38	33.3x2.4	109.4	6.5	103	60

T - накидная гайка

BEL/BES соединение под врезное кольцо DIN 2353

Код	Ø Трубы	Внутренний Ø рукава		Размеры (мм)	
		DN	Дюйм	A	C
50011-06-04-PM	6	6	1/4	29	22
50011-08-04-PM	8	6	1/4	31	24
50011-10-04-PM	10	6	1/4	35	26
50011-10-05-PM	10	8	5/16	31	23
50011-12-05-PM	12	8	5/16	35.5	26
50011-14-06-PM	14	10	3/8	39.5	29
50011-12-08-PM	12	12	1/2	33	23
50011-15-08-PM	15	12	1/2	35.5	25
50011-16-08-PM	16	12	1/2	41	30
50011-16-10-PM	16	16	5/8	45.5	30
50011-18-10-PM	18	16	5/8	36.5	26
50011-14-12-PM	14	20	3/4	45.5	29
50011-20-12-PM	20	20	3/4	52.5	36
50011-22-12-PM	22	20	3/4	44	28
50011-28-16-PM	28	25	1	47	30
50011-25-16-PM	25	25	1	57	40
50011-30-16-PM	30	25	1	63	44
50011-38-16-PM	38	25	1	69	50
50011-30-20-PM	30	32	1.1/4	64	44
50011-35-20-PM	35	32	1.1/4	56	36
50011-38-20-PM	38	32	1.1/4	70	50
50011-42-24-PM	42	38	1.1/2	62	40

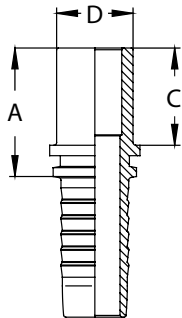

BEL/BES соединение под врезное кольцо DIN 2353 - угол 45°

Код	Ø Трубы	Внутренний Ø рукава		Размеры (мм)		
		DN	Дюйм	A	H	C
50041-06-04-PM	6	6	1/4	52.2	30.1	22
50041-08-04-PM	8	6	1/4	53.6	31.5	24
50041-10-04-PM	10	6	1/4	54	31.9	26
50041-12-04-PM	12	6	1/4	57.1	35.1	26
50041-08-05-PM	8	8	5/16	55.7	32.4	24
50041-10-05-PM	10	8	5/16	54	30.6	23
50041-12-05-PM	12	8	5/16	59.2	35.9	26
50041-08-06-PM	8	10	3/8	57.9	33.1	24
50041-10-06-PM	10	10	3/8	56.1	31.3	23
50041-12-06-PM	12	10	3/8	58.5	34.5	23
50041-14-06-PM	14	10	3/8	61.6	37.3	29
50041-15-06-PM	15	10	3/8	59.3	34.5	25
50041-12-08-PM	12	12	1/2	72.4	37.4	23
50041-14-08-PM	14	12	1/2	73.8	38.8	29
50041-15-08-PM	15	12	1/2	70.6	35.7	25
50041-16-08-PM	16	12	1/2	76.6	41.7	30
50041-18-08-PM	18	12	1/2	73.4	38.5	26
50041-16-10-PM	16	16	5/8	87.8	43	30
50041-18-10-PM	18	16	5/8	84.6	39.8	26
50041-20-10-PM	20	16	5/8	92.8	48	36
50041-22-10-PM	22	16	5/8	87.1	42.3	28
50041-14-12-PM	14	20	3/4	91.9	43.8	29
50041-20-12-PM	20	20	3/4	100.7	52.6	36
50041-22-12-PM	22	20	3/4	93.3	45.9	28
50041-25-12-PM	25	20	3/4	101.8	54.4	40
50041-22-16-PM	22	25	1	100.9	46.7	28
50041-25-16-PM	25	25	1	109.4	55.2	40
50041-28-16-PM	28	25	1	103.7	49.5	30
50041-30-16-PM	30	25	1	113.6	59.4	44
50041-38-16-PM	38	25	1	117.9	63.6	50
50041-30-20-PM	30	32	1.1/4	124.2	63.5	44
50041-35-20-PM	35	32	1.1/4	118.5	57.8	36
50041-38-20-PM	38	32	1.1/4	128.4	67.7	50

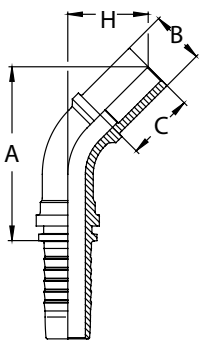

BEL/BES соединение под врезное кольцо DIN 2353 - угол 90°

	Код	Ø Трубы	Внутренний Ø рукава		Размеры (мм)		
			DN	Дюйм	A	C	H
	50091-06-04-PM	6	6	1/4	30	22	48
	50091-08-04-PM	8	6	1/4	30	24	52.5
	50091-12-05-PM	12	8	5/16	33	26	60.5
	50091-08-06-PM	8	10	3/8	35.8	24	57.8
	50091-10-06-PM	10	10	3/8	35.3	23	55.3
	50091-14-06-PM	14	10	3/8	35.3	29	63.8
	50091-12-08-PM	12	12	1/2	41	23	67
	50091-15-08-PM	15	12	1/2	41	25	65
	50091-16-08-PM	16	12	1/2	42	30	73
	50091-16-10-PM	16	16	5/8	56.5	30	77.5
	50091-18-10-PM	18	16	5/8	56.5	26	73
	50091-14-12-PM	14	20	3/4	66.2	29	83
	50091-20-12-PM	20	20	3/4	65.5	36	95.5
	50091-22-12-PM	22	20	3/4	65.5	28	86
	50091-25-16-PM	25	25	1	76.7	40	103.5
	50091-28-16-PM	28	25	1	76.7	30	95.5
	50091-30-16-PM	30	25	1	78	40	109.5
	50091-38-16-PM	38	25	1	76.7	50	115.5
	50091-35-20-PM	35	32	1.1/4	91.5	36	112.5
	50091-30-20-PM	30	32	1.1/4	91.5	44	120.5
50091-38-20-PM	38	32	1.1/4	91.5	50	126.5	

BSP наружная резьба - O-ring уплотнение - конус 60°

Код	Размер резьбы	Внутренний ϕ рукава		O-ring	Размеры (мм)		
		DN	Дюйм		A	C	S1
12211-04-04-PM	G1/4x19	6	1/4	111	23.5	11	19
12211-06-06-PM	G3/8x19	10	3/8	113	26.5	12	22
12211-08-08-PM	G1/2x19	12	1/2	115	34	14	27
12211-10-10-PM	G1/2x14	16	5/8	910	36	15.5	30
12211-12-12-PM	G3/4x14	20	3/4	119	38	15.5	32
12211-16-16-PM	G1x11	25	1	217	44.5	18.5	41
12211-20-20-PM	G1.1/4x11	32	1.1/4	222	46	20	50

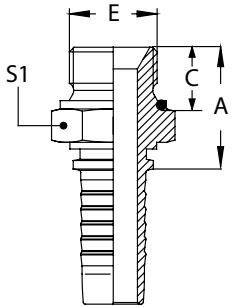

BSPT наружная резьба - конус 60°

Код	Размер резьбы	Внутренний ϕ рукава		Размеры (мм)		
		DN	Дюйм	A	C	S1
13011-04-04SP-PM	R1/4x19	6	1/4	27	14.5	14
13011-06-05SP-PM	R3/8x19	8	5/16	26.5	15	17
13011-04-06SP-PM	R1/4x19	10	3/8	27	14.5	17
13011-06-06SP-PM	R3/8x19	10	3/8	27.5	15	17
13011-06-08SP-PM	R3/8x19	12	1/2	30	15	19
13011-08-08SP-PM	R1/2x19	12	1/2	35	20	22
13011-12-08SP-PM	R3/4x14	12	1/2	37	20	27
13011-12-10SP-PM	R3/4x14	16	5/8	38	20	27
13011-08-12SP-PM	R1/2x14	20	3/4	38	20	27
13011-12-12SP-PM	R3/4x14	20	3/4	38.5	20	27
13011-16-12SP-PM	R1x11	20	3/4	44	25.5	36
13011-12-16SP-PM	R3/4x14	25	1	39.5	20	32
13011-16-16SP-PM	R1x11	25	1	45	25.5	36
13011-20-16SP-PM	R1.1/4x11	25	1	49.5	26.5	46
13011-20-20SP-PM	R1.1/4x11	32	1.1/4	49.5	26.5	46
13011-24-24SP-PM	R1.1/2x11	38	1.1/2	51.5	26.5	50
13011-32-24SP-PM	R2x11	38	1.1/2	57	30	65
13011-32-32SP-PM	R2x11	50	2	57	30	65

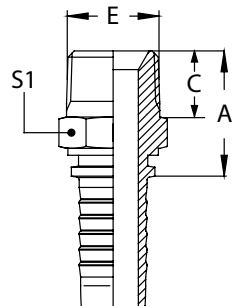

BSP внутр. резьба - конус 60° - предв. обжатая гайка - плоское уплотн.

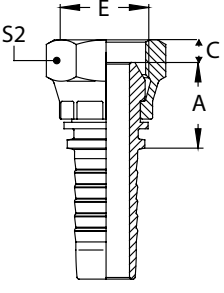

Код	Размер резьбы	Внутренний ϕ рукава		Размеры (мм)		
		DN	Дюйм	A	C	S2
22211-04-04-PM	G1/4x19	6	1/4	15.5	8	19
22211-06-05-PM	G3/8x19	8	5/16	17	9	22
22211-06-06-PM	G3/8x19	10	3/8	16.5	9	22
22211-08-08-PM	G1/2x14	12	1/2	18.5	10.5	27
22211-10-10-PM	G5/8x14	16	5/8	21	12	30
22211-12-12-PM	G3/4x14	20	3/4	21.5	13.5	32
22211-16-16-PM	G1x11	25	1	23	15.5	41
22211-20-20W-PM	G1.1/4x11	32	1.1/4	26	15.5	50
22211-24-24W-PM	G1.1/2x11	38	1.1/2	27.5	17.5	55
22211-32-32W-PM	G2x11	50	2	30.5	23	70

W - укороченная гайка

BSP внутренняя резьба - конус 60° - угол 45° - предв. обжатая гайка пл



Код	Размер резьбы	Внутренний ϕ рукава		Размеры (мм)			
		DN	Дюйм	A	C	H	S2
22241-04-04-PM	G1/4x19	6	1/4	40.9	8	18.8	19
22241-06-06-PM	G3/8x19	10	3/8	45.3	9	21	22
22241-08-08-PM	G1/2x14	12	1/2	58.9	10.5	24	27
22241-12-12-PM	G3/4x14	20	3/4	77.4	13.5	30	32
22241-14-14-PM	G1x11	25	1	82.7	15.5	31.5	41
22241-20-20W-PM	G1.1/4x11	32	1.1/4	97.3	15.5	36.6	50

W - укороченная гайка

BSP внутренняя резьба - конус 60° - угол 90° - предв. обжатая гайка пл



Код	Размер резьбы	Внутренний ϕ рукава		Размеры (мм)			
		DN	Дюйм	A	C	H	S2
22291-04-04-PM	G1/4x19	6	1/4	30	8	34.5	19
22291-06-06-PM	G3/8x19	10	3/8	35.3	9	41.3	22
22291-08-08-PM	G1/2x14	12	1/2	41	10.5	48	27
22291-12-12-PM	G3/4x14	20	3/4	65.5	13.5	63.5	32
22291-16-16-PM	G1x11	25	1	76.7	15.5	70	41
22291-20-20W-PM	G1.1/4x11	32	1.1/4	91.5	15.5	82.5	50
22291-24-24W-PM	G1.1/2x11	38	1.1/2	109.4	17.5	98.5	55

W - укороченная гайка

BSP наружная резьба - конус 60°

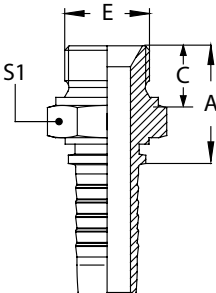
	Код	Размер резьбы	Внутренний Ø рукава		Размеры (мм)		
			DN	Дюйм	A	C	S1
	12611-04-04-PM	G1/4x19	6	1/4	24.5	12	14
	12611-04-05-PM	R1/4x19	8	5/16	24.5	12	14
	12611-06-05-PM	R3/8x19	8	5/16	26	13.4	17
	12611-04-06-PM	R1/4x19	10	3/8	24.5	12	14
	12611-06-06-PM	G3/8x19	10	3/8	27.5	13.5	17
	12611-08-06-PM	G1/2x14	10	3/8	30.5	16	22
	12611-06-08-PM	R3/8x19	12	1/2	26.5	13.5	19
	12611-08-08-PM	G1/2x19	12	1/2	31	16	22
	12611-10-08-PM	G5/8x14	12	1/2	32.5	17.5	24
	12611-12-08-PM	G3/4x11	12	1/2	35.5	18.5	27
	12611-08-10-PM	G1/2x14	16	5/8	31	16	22
	12611-10-10-PM	G5/8x14	16	5/8	33.5	17.5	24
	12611-12-10-PM	G3/4x11	16	5/8	37	18.5	27
	12611-12-12-PM	G3/4x14	20	3/4	36.5	18.5	27
	12611-16-12-PM	G1x11	20	3/4	40.5	20.5	36
	12611-16-16-PM	G1x11	25	1	41.5	20.5	36
	12611-20-16-PM	R1.1/4x11	25	1	45.5	20.5	50
	12611-20-20-PM	G1.1/4x11	32	1.1/4	44.5	20.5	46
	12611-24-20-PM	G1.1/2x11	32	1.1/4	49	23	50
	12611-24-24-PM	G1.1/2x11	38	1.1/2	46	23	50
	12611-32-24-PM	G2x11	38	1.1/2	53.5	25.5	65
	12611-32-32-PM	G2x11	50	2	53.5	25.5	65

BSP внутренняя резьба - конус 60° - предв. обжатая гайка

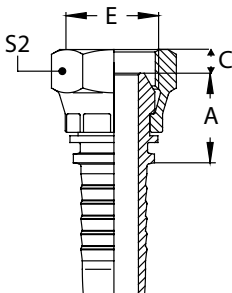
	Код	Размер резьбы	Внутренний Ø рукава		Размеры (мм)		
			DN	Дюйм	A	C	S2
	22611-02-03-PM	G1/8x28	5	3/16	15	5.5	14
	22611-04-03-PM	G1/4x19	5	3/16	17	5.5	19
	22611-04-04-PM	G1/4x19	6	1/4	18	5.5	19
	22611-06-04-PM	R3/8x19	6	1/4	19	6.3	22
	22611-04-05-PM	R1/4x19	8	5/16	18	5.5	19
	22611-06-05-PM	G3/8x19	8	5/16	19	6.3	22
	22611-06-06-PM	G3/8x19	10	3/8	19.5	6.3	22
	22611-08-06T-PM	G1/2x14	10	3/8	21	7.5	27
	22611-06-08-PM	R3/8x19	12	1/2	19.5	6.3	22
	22611-08-08-PM	G1/2x14	12	1/2	21.5	7.5	27
	22611-10-08-PM	G5/8x14	12	1/2	22	9.5	30
	22611-12-08T-PM	G3/4x11	12	1/2	22	10.9	32
	22611-08-10-PM	G1/2x14	16	5/8	21.5	7.5	27
	22611-10-10-PM	G5/8x11	16	5/8	23.5	9.5	30
	22611-12-10-PM	G3/4x11	16	5/8	24	10.9	32
	22611-12-12-PM	G3/4x14	20	3/4	24	10.9	32
	22611-16-12T-PM	G1x11	20	3/4	24	11.7	41
	22611-16-16-PM	G1x11	25	1	27	11.7	41
	22611-20-16T-PM	R1.1/4x11	25	1	27.5	11	50
	22611-20-20W-PM	G1.1/4x11	32	1.1/4	30.5	11	50
	22611-24-20T-PM	G1.1/2x11	32	1.1/4	32	13	55
	22611-24-24W-PM	G1.1/2x11	38	1.1/2	32	13	55
	22611-32-24T-PM	G2x11	38	1.1/2	30	16	70
	22611-32-32W-PM	G2x11	50	2	31.9	16	70

T - накидная гайка, W - укороченная гайка

BSP внутренняя резьба - конус 60° - угол 45° - предв. обжатая гайка

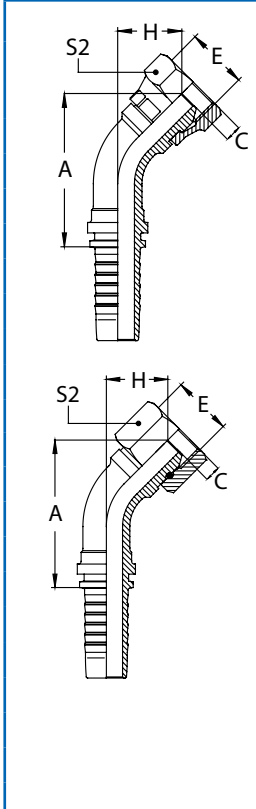

Код	Размер резьбы	Внутренний Ø рукава		Размеры (мм)			
		DN	Дюйм	A	C	H	S2
22641-04-04-PM	G1/4x19	6	1/4	42.3	5.5	20.2	19
22641-06-04-PM	R3/8x19	6	1/4	43.2	6.3	21	22
22641-06-05-PM	G3/8x19	8	5/16	45.3	6.3	22	22
22641-06-06-PM	G3/8x19	10	3/8	46.9	6.3	22.6	22
22641-08-06T-PM	G1/2x14	10	3/8	48.1	7.5	23.9	27
22641-06-08-PM	R3/8x19	12	1/2	43.2	6.3	22.6	22
22641-08-08-PM	G1/2x14	12	1/2	61.1	7.5	26.1	27
22641-10-08-PM	G5/8x14	12	1/2	61.4	9.5	26.5	30
22641-12-08T-PM	G3/4x11	12	1/2	61.8	10.9	26.9	32
22641-08-10-PM	G1/2x14	16	5/8	52.9	7.5	27	27
22641-10-10-PM	G5/8x14	16	5/8	72.6	9.5	27.8	30
22641-12-10-PM	G3/4x11	16	5/8	73	10.9	28.2	32
22641-12-12-PM	G3/4x14	20	3/4	79.2	10.9	31.8	32
22641-16-12T-PM	G1x11	20	3/4	80.8	11.7	33.4	41
22641-16-16-PM	G1x11	25	1	88.4	11.7	34.2	41
22641-20-16T-PM	G1.1/4x11	25	1	85.3	11	31.1	50
22641-20-20W-PM	G1.1/4x11	32	1.1/4	98.8	11	38	50
22641-24-20-PM	G1.1/2x11	32	1.1/4	103.5	13	39	55
22641-24-24W-PM	G1.1/2x11	38	1.1/2	116.8	13	45.5	55
22641-32-24-PM	G2x11	38	1.1/2	119	16	46	70
22641-32-32W-PM	G2x11	50	2	135.7	16	52.7	70

T - накидная гайка, W - укороченная гайка

BSP внутренняя резьба - конус 60° - угол 90° - предв. обжатая гайка

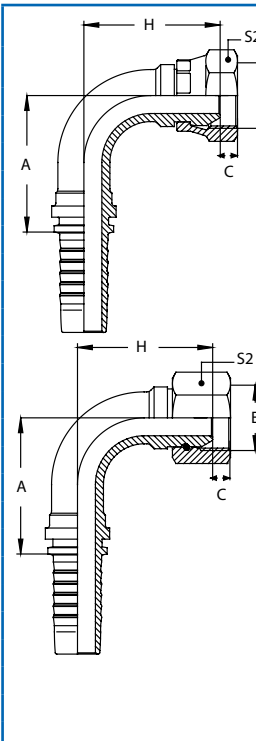

Код	Размер резьбы	Внутренний Ø рукава		Размеры (мм)			
		DN	Дюйм	A	C	H	S2
22691-02-03-PM	G1/8x28	5	3/16	26.5	5.5	31.5	14
22691-04-03-PM	G1/4x19	5	3/16	26.5	5.5	33.5	19
22691-04-04-PM	G1/4x19	6	1/4	30	5.5	36.5	19
22691-06-04-PM	R3/8x19	6	1/4	30	6.3	37.7	22
22691-04-05-PM	R1/4x19	8	5/16	33	5.5	39.5	19
22591-06-05-PM	G3/8x19	8	5/16	33	6.3	40.7	22
22691-06-06-PM	G3/8x19	10	3/8	35.3	6.3	43	22
22691-08-06T-PM	G1/2x14	10	3/8	35.5	7	43.3	27
22691-06-08-PM	R3/8x19	12	1/2	36.5	6.3	44	22
22691-08-08-PM	G1/2x14	12	1/2	41	7.5	51	27
22691-10-08-PM	G5/8x14	12	1/2	41	9.5	51.5	30
22691-12-08T-PM	G3/4x11	12	1/2	41	10.9	52.5	32
22691-08-10-PM	G1/2x14	16	5/8	56.5	7.5	55.5	27
22691-10-10-PM	G5/8x14	16	5/8	56.5	9.5	56	30
22691-12-10-PM	G3/4x11	16	5/8	56.5	10.9	56.5	32
22691-12-12-PM	G3/4x14	20	3/4	65.5	10.9	66	32
22691-16-12T-PM	G1x11	20	3/4	65.5	11.7	68.3	41
22691-16-16-PM	G1x11	25	1	76.7	11.7	73.8	41
22691-20-16T-PM	G1.1/4x11	25	1	78	11	69.5	50
22691-20-20W-PM	G1.1/4x11	32	1.1/4	91.5	11	84.3	50
22691-24-20-PM	G1.1/2x11	32	1.1/4	92	13	86	55
22691-24-24W-PM	G1.1/2x11	38	1.1/2	109.4	13	103	55
22691-32-24-PM	G2x11	38	1.1/2	107	16	105	70
22691-32-32W-PM	G2x11	50	2	131.8	16	123.3	70

T - накидная гайка, W - укороченная гайка

Информация в каталоге является справочной, она может быть изменена без уведомления

BSP внутренняя резьба - конус 60° - двойная шестигранная гайка



Код	Размер резьбы	Внутренний ϕ рукава		Размеры (мм)			
		DN	Дюйм	A	C	S1	S2
22611D-04-04-PM	G1/4x19	6	1/4	23.5	5.5	19	19
22611D-06-06-PM	G3/8x19	10	3/8	26.5	6.3	22	22
22611D-08-08-PM	G1/2x14	12	1/2	31	7.5	27	27
22611D-10-08-PM	G5/8x14	12	1/2	32	9.5	30	30
22611D-12-08-PM	G3/4x14	12	1/2	33	10.9	32	32
22611D-12-12-PM	G3/4x14	20	3/4	34	10.9	32	32
22611D-16-16-PM	G1x11	25	1	35.5	11.7	41	41
22611D-20-20-PM	G1.1/4x11	32	1.1/4	43.5	11	50	50

SAE наружная резьба - O-Ring уплотнение



Код	Размер резьбы	Внутренний ϕ рукава		O-ring	Размеры (мм)		
		DN	Дюйм		A	C	S1
16011-04-04-PM	7/16x20	6	1/4	904	21.5	9.1	14
16011-05-04-PM	1/2x20	6	1/4	905	21.5	9.1	17
16011-06-05-PM	9/16x18	8	5/16	906	22.5	9.9	17
16011-06-06-PM	9/16x18	10	3/8	906	22.5	9.9	17
16011-08-06-PM	3/4x16	10	3/8	908	24.5	11.1	22
16011-08-08-PM	3/4x16	12	1/2	908	25	11.1	22
16011-10-08-PM	7/8x14	12	1/2	910	29.5	12.7	27
16011-10-10-PM	7/8x14	16	5/8	910	30.5	12.7	27
16011-12-10-PM	1.1/16x12	16	5/8	912	34	15.1	32
16011-12-12-PM	1.1/16x12	20	3/4	912	34	15.1	32
16011-16-16-PM	1.5/16x12	25	1	916	36	15.1	28

NPTF наружная резьба - конус 60°

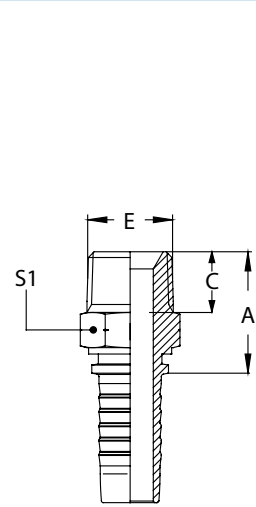

Код	Размер резьбы	Внутренний ϕ рукава		Размеры (мм)		
		DN	Дюйм	A	C	S1
15611-04-04-PM	Z1/4x18	6	1/4	28	15	17
15611-06-04-PM	Z3/8x18	6	1/4	28	16	19
15611-04-05-PM	Z1/4x18	8	5/16	28	15	17
15611-06-05-PM	Z3/8x18	8	5/16	28	16	19
15611-04-06-PM	Z1/4x18	10	3/8	27	15	17
15611-06-06-PM	Z3/8x18	10	3/8	30	16	19
15611-06-08-PM	Z3/8x18	12	1/2	30.5	16	19
15611-08-08-PM	Z1/2x18	12	1/2	34.5	19.5	22
15611-12-08-PM	Z3/4x14	12	1/2	37.5	19.5	27
15611-08-10-PM	Z1/2x18	16	5/8	36	19.5	22
15611-12-10-PM	Z3/4x14	16	5/8	38	19.5	27
15611-12-12-PM	Z3/4x14	20	3/4	33.5	19.5	27
15611-16-12-PM	Z1x11.5	20	3/4	45	25.5	36
15611-16-16-PM	Z1x11.5	25	1	44.5	25.5	36
15611-20-16-PM	Z1.1/4x11.5	25	1	49.5	26.5	46
15611-20-20-PM	Z1.1/4x11.5	32	1.1/4	49	26.5	46
15611-24-24-PM	Z1.1/2x11.5	38	1.1/2	51	27.5	60
15611-32-32-PM	Z2x11.5	50	2	55	27.5	65

Метрический Vanjo

Код	Размер	Внутренний Ø рукава		Размеры (мм)			
		DN	Дюйм	A	d1	D	H
70011-10-04-PM	M10x1	6	1/4	17	10.1	17	10
70011-12-04-PM	M12x1.5	6	1/4	20.5	12.1	20	12
70011-14-04-PM	M14x1.5	6	1/4	21	14.1	24	14
70011-16-04-PM	M16x1.5	6	1/4	20.5	16.1	28	16
70011-18-04-PM	M18x1.5	6	1/4	23	18.1	32	20
70011-12-05-PM	M12x1.5	8	5/16	20.5	12.1	20	12
70011-14-05-PM	M14x1.5	8	5/16	21	14.1	24	14
70011-16-05-PM	M16x1.5	8	5/16	20.5	16.1	28	16
70011-18-05-PM	M18x1.5	8	5/16	24	18.1	32	20
70011-12-06-PM	M12x1.5	10	3/8	20.5	12.1	20	12
70011-14-06-PM	M14x1.5	10	3/8	21	14.1	24	14
70011-16-06-PM	M16x1.5	10	3/8	20.5	16.1	28	16
70011-18-06-PM	M18x1.5	10	3/8	24	18.1	32	20
70011-22-06-PM	M22x1.5	10	3/8	28.1	22.1	39	25
70011-18-08-PM	M18x1.5	12	1/2	24.5	18.1	32	20
70011-22-08-PM	M22x1.5	12	1/2	28.5	22.1	39	25
70011-22-10-PM	M22x1.5	16	5/8	28	22.1	39	25
70011-26-12-PM	M26x1.5	20	3/4	32.5	26.1	46	30
70011-30-16-PM	M30x1.5	25	1	37	30.1	54	36
70011-30-20-PM	M30x1.5	32	1.1/4	40	30.1	54	36

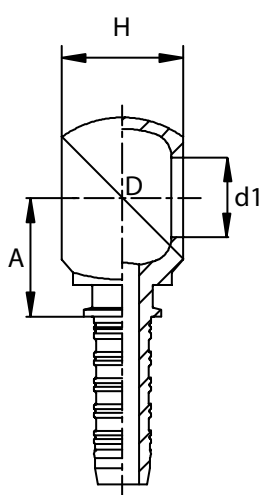

Метрический Vanjo Bolt

Код	Размер резьбы	Размеры (мм)			
		A	B	C	S1
700M-10-PM	M10x1	19	5.5	6	14
700M-12-PM	M12x1.5	24	7	6	17
700M-14-PM	M14x1.5	26	9	6	19
700M-16-PM	M16x1.5	28	11	6	22
700M-18-PM	M18x1.5	32	13	6	24
700M-22-PM	M22x1.5	39	16	7	27
700M-26-PM	M26x1.5	45	20	7	32
700M-30-PM	M30x1.5	51	24	7	36

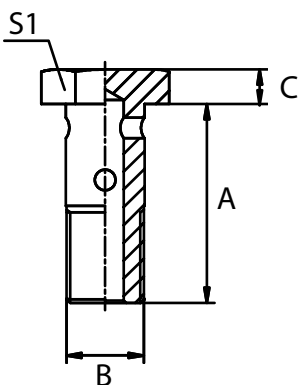

BSP Banjo

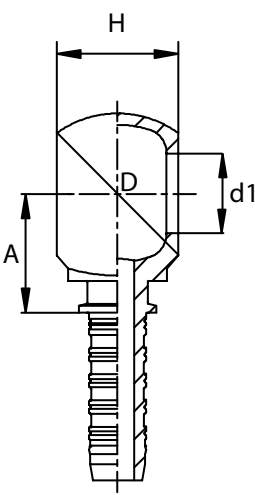

Код	Размер	Внутренний Ø рукава		Размеры (мм)			
		DN	Дюйм	A	d1	D	H
72011-04-04-PM	G1/4x19	6	1/4	20.5	12.1	20	12
72011-06-04-PM	G3/8x19	6	1/4	21	14.1	24	14
72011-04-05-PM	G1/4x19	8	5/16	20.5	12.1	20	12
72011-06-05-PM	G3/8x19	8	5/16	21	14.1	24	14
72011-08-05-PM	G1/2x14	8	5/16	20.5	16.1	28	16
72011-04-06-PM	G1/4x19	10	3/8	21	14.1	24	14
72011-06-06-PM	G3/8x19	10	3/8	20.5	16.1	28	16
72011-08-06-PM	G1/2x14	10	3/8	23	18.1	32	20
72011-06-08-PM	G3/8x19	12	1/2	20.5	16.1	28	16
72011-08-08-PM	G1/2x14	12	1/2	24	18.1	32	20
72011-16-08-PM	G1x14	12	1/2	28	22.1	39	25
72011-08-10-PM	G1/2x14	16	5/8	24	18.1	32	20
72011-10-10-PM	G5/8x14	16	5/8	24.5	18.1	32	20
72011-12-10-PM	G3/4x14	16	5/8	28.1	22.1	39	25
72011-12-12-PM	G3/4x14	20	3/4	28.5	22.1	39	25
72011-16-12-PM	G1x14	20	3/4	32.5	26.1	46	30
72011-16-16-PM	G1x14	25	1	37	30.1	54	36

BSP Banjo Bolt

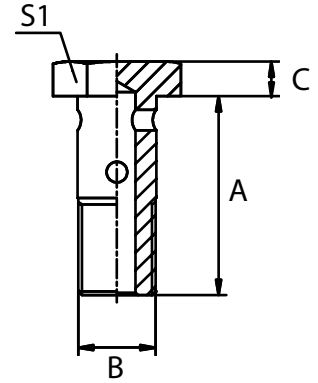

Код	Размер резьбы	Размеры (мм)			
		A	B	C	S1
720B-02-PM	G1/8x26	29.5	4.8	4.8	14
720B-04-PM	G1/4x19	28.5	6	6	19
720B-06-PM	G3/8x19	38.5	9	7	22
720B-08-PM	G1/2x14	44	13	8.5	27
720B-10-PM	G5/8x14	48.5	15	10	30
720B-12-PM	G3/4x14	56	18	10	32
720B-16-PM	G1x14	68.5	22	13	41

ЖС наружная резьба - конус 37°

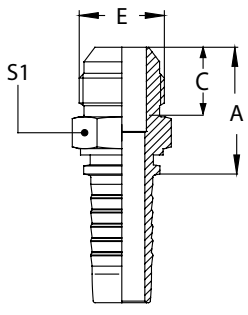

Код	Размер резьбы	Внутренний Ø рукава		Размеры (мм)		
		DN	Дюйм	A	C	S1
16711-04-04-PM	7/16x20	6	1/4	26.5	14	12
16711-05-04-PM	1/2x20	6	1/4	26.5	14	14
16711-06-04-PM	9/16x18	6	1/4	26.5	14.1	17
16711-05-05-PM	1/2x20	8	5/16	26.5	14	14
16711-06-05-PM	9/16x18	8	5/16	26.5	14.1	17
16711-06-06-PM	9/16x18	10	3/8	26.5	14.1	17
16711-08-06-PM	3/4x16	10	3/8	31.5	16.7	22
16711-10-06-PM	7/8x14	10	3/8	32	19.3	24
16711-08-08-PM	3/4x16	12	1/2	32	16.7	22
16711-10-08-PM	7/8x14	12	1/2	34.3	19.3	24
16711-12-08-PM	1.1/16x12	12	1/2	39	21.9	27
16711-10-10-PM	7/8x14	16	5/8	35.5	19.3	24
16711-12-10-PM	1.1/16x12	16	5/8	40	21.9	27
16711-10-12-PM	7/8x14	20	3/4	35.5	19.3	24
16711-12-12-PM	1.1/16x12	20	3/4	40	21.9	27
16711-14-12-PM	1.3/16x12	20	3/4	40.6	22.6	32
16711-16-12-PM	1.5/16x12	20	3/4	42.5	23.1	36
16711-16-16-PM	1.5/16x12	25	1	43.5	23.1	36
16711-20-16-PM	1.5/8x12	25	1	46.5	24.3	46
16711-20-20-PM	1.5/8x12	32	1.1/4	47.5	24.3	45
16711-24-20-PM	1.7/8x12	23	1.1/4	53	27.5	50
16711-24-24-PM	1.7/8x12	38	1.1/2	53	27.5	50
16711-32-32-PM	2.1/2x12	50	2	62	33.9	65

ЖС внутренняя резьба - конус 37° - предв. обжатая гайка

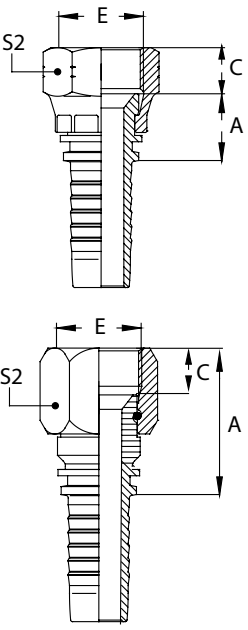

Код	Размер резьбы	Внутренний Ø рукава		Размеры (мм)		
		DN	Дюйм	A	C	S2
26711-04-04-PM	7/16x20	6	1/4	15	9	15
26711-05-04-PM	1/2x20	6	1/4	15.5	9.5	17
26711-06-04-PM	9/16x18	6	1/4	15.5	10.5	19
26711-05-05-PM	1/2x20	8	5/16	15.5	9.5	17
26711-06-05-PM	9/16x18	8	5/16	15.5	10.5	19
26711-06-06-PM	9/16x18	10	3/8	15.5	10.5	19
26711-10-06-PM	7/8x14	10	3/8	18.5	13	27
26711-08-06-PM	3/4x16	10	3/8	17.5	11	24
26711-08-08-PM	3/4x16	12	1/2	18	11	24
26711-10-08-PM	7/8x14	12	1/2	18.5	13	27
26711-12-08-PM	1.1/16x12	12	1/2	19	15	32
26711-10-10-PM	7/8x14	16	5/8	20	13	27
26711-12-10-PM	1.1/16x12	16	5/8	21.5	15	32
26711-10-12-PM	7/8x14	20	3/4	20	13	27
26711-12-12-PM	1.1/16x12	20	3/4	21.5	15	32
26711-14-12-PM	1.3/16x12	20	3/4	21.5	15	36
26711-16-12-PM	1.5/16x12	20	3/4	18.5	16	41
26711-12-16-PM	1.1/16x12	25	1	23	15	32
26711-16-16-PM	1.5/16x12	25	1	23	16	41
26711-20-16-PM	1.5/8x12	25	1	23	17	50
26711-20-20W-PM	1.5/8x12	32	1.1/4	26	17	50
26711-24-20-PM	1.7/8x12	32	1.1/4	20.5	20	55
26711-24-24W-PM	1.7/8x12	38	1.1/2	26.5	20	55
26711-32-24T-PM	2.1/2x12	38	1.1/2	27	23.5	75
26711-32-32T-PM	2.1/2x12	50	2	27	23.5	75

Информация в каталоге является справочной, она может быть изменена без уведомления

T - накидная гайка, W - укороченная гайка

JIS внутренняя резьба - конус 37° - угол 45° - предв. обжатая гайка

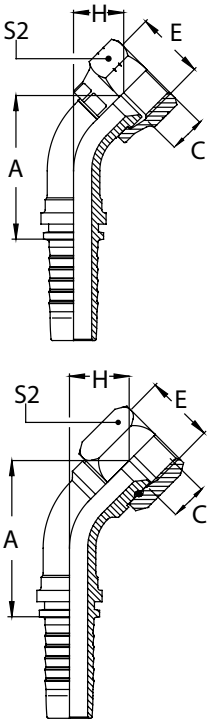

Код	Размер резьбы	Внутренний Ø рукава		Размеры (мм)			
		DN	Дюйм	A	C	H	S2
26741-04-04-PM	7/16x20	6	1/4	40.2	9	18.1	15
26741-05-04-PM	1/2x20	6	1/4	40.5	9.5	18.5	17
26741-06-04-PM	9/16x18	6	1/4	40.5	10.5	18.5	19
26741-05-05-PM	1/2x20	8	5/16	42.7	9.5	19.3	17
26741-06-05-PM	9/16x18	8	5/16	42.7	10.5	19.3	19
26741-06-06-PM	9/16x18	10	3/8	44.3	10.5	20	19
26741-08-06-PM	3/4x16	10	3/8	45.7	11	21.4	24
26741-10-06-PM	7/8x14	10	3/8	46.7	13	22	27
26741-08-08-PM	3/4x16	12	1/2	58.6	11	23.5	24
26741-10-08-PM	7/8x14	12	1/2	58.9	13	24	27
26741-12-08-PM	1.1/16x12	12	1/2	60	15	25	32
26741-10-10-PM	7/8x14	16	5/8	70.1	13	25.3	27
26741-12-10-PM	1.1/16x12	16	5/8	71.2	15	26.4	32
26741-10-12-PM	7/8x14	20	3/4	77	13	28.9	27
26741-12-12-PM	1.1/16x12	20	3/4	77.4	15	30	32
26741-14-12-PM	1.3/16x12	20	3/4	77.4	15	30	36
26741-16-12-PM	1.5/16x12	20	3/4	77.4	16	30	41
26741-16-16-PM	1.5/16x12	25	1	85.7	16	31.5	41
26741-20-16-PM	1.5/8x12	25	1	83.5	17	33	50
26741-20-20W-PM	1.5/8x12	32	1.1/4	96.6	17	35.9	50
26741-24-20-PM	1.7/8x12	32	1.1/4	100.8	20	40	55
26741-24-24W-PM	1.7/8x12	38	1.1/2	114.8	20	44.1	55
26741-32-32W-PM	2.1/2x12	50	2	135.9	23.5	51.6	75
26741-32-32T-PM	2.1/2x12	50	2	135.9	23.5	51.6	75

T - накидная гайка, W - укороченная гайка

JIS внутренняя резьба - конус 37° - угол 90° - предв. обжатая гайка

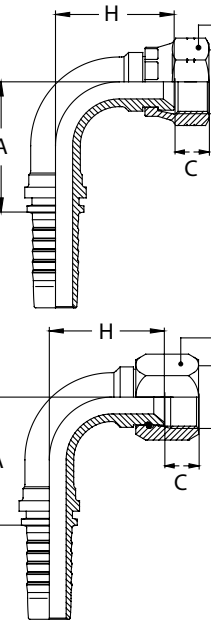

Код	Размер резьбы	Внутренний Ø рукава		Размеры (мм)			
		DN	Дюйм	A	C	H	S2
26791-04-04-PM	7/16x20	6	1/4	30	9	33.5	15
26791-05-04-PM	1/2x20	6	1/4	30	9.5	34	17
26791-06-04-PM	9/16x18	6	1/4	30	10.5	34	19
26791-05-05-PM	1/2x20	8	5/16	33	9.5	37	17
26791-06-05-PM	9/16x18	8	5/16	33	10.5	37	19
26791-06-06-PM	9/16x18	10	3/8	35.3	10.5	39.3	19
26791-08-06-PM	3/4x16	10	3/8	35.3	11	41.3	24
26791-10-06-PM	7/8x14	10	3/8	35.5	13	41	27
26791-08-08-PM	3/4x16	12	1/2	41	11	47	24
26791-10-08-PM	7/8x14	12	1/2	41	13	48	27
26791-12-08-PM	1.1/16x12	12	1/2	41	15	49.5	32
26791-10-10-PM	7/8x14	16	5/8	56.5	13	52.5	27
26791-12-10-PM	1.1/16x12	16	5/8	56.5	15	54	32
26791-10-12-PM	7/8x14	20	3/4	67	13	64	27
26791-12-12-PM	1.1/16x12	20	3/4	65.5	15	63.5	32
26791-14-12-PM	1.3/16x12	20	3/4	65.5	15	63.5	36
26791-16-12-PM	1.5/16x12	20	3/4	65.5	16	63.5	41
26791-12-16-PM	1.1/16x12	25	1	76.7	15	70	32
26791-16-16-PM	1.5/16x12	25	1	76.7	15	70	41
26791-20-16-PM	1.5/8x12	25	1	72	17	72	50
26791-20-20W-PM	1.5/8x12	32	1.1/4	91.5	17	80.5	50
26791-24-20-PM	1.7/8x12	32	1.1/4	82	20	79.5	55
26791-24-24W-PM	1.7/8x12	38	1.1/2	109.4	20	94	55
26791-32-32W-PM	2.1/2x12	50	2	133.1	23.5	121.8	75

W - накидная гайка

ЖС внутренняя резьба - конус 37° - двойная предв. обжатая гайка

	Код	Размер резьбы	Внутренний Ø рукава		Размеры (мм)			
			DN	Дюйм	A	C	S1	S2
	26711D-04-04-PM	7/16x20	6	1/4	20	9	15	15
	26711D-05-04-PM	1/2x20	6	1/4	20.5	9.5	17	17
	26711D-06-04-PM	9/16x18	6	1/4	21	10.5	19	19
	26711D-06-06-PM	9/16x18	10	3/8	21	10.5	19	19
	26711D-08-06-PM	3/4x16	10	3/8	25	11	24	24
	26711D-08-08-PM	3/4x16	12	1/2	24.5	11	24	24
	26711D-10-08-PM	7/8x14	12	1/2	28	13	27	27
	26711D-08-10-PM	3/4x16	16	5/8	25.5	11	24	24
	26711D-10-10-PM	7/8x14	16	5/8	29	13	27	27
	26711D-12-12-PM	1.1/16x12	20	3/4	31.5	15	32	32
	26711D-16-12-PM	1.5/16x12	20	3/4	33.5	16	41	41
	26711D-16-16-PM	1.5/16x12	25	1	34.5	16	41	41
	26711D-16-20-PM	1.5/16x12	32	1.1/4	36.5	16	41	41
	26711D-20-20-PM	1.7/16x12	32	1.1/4	39	17	50	50

SAE наружная резьба - конус 45°

	Код	Размер резьбы	Внутренний Ø рукава		Размеры (мм)		
			DN	Дюйм	A	C	S1
	17811-04-04-PM	7/16x20	6	1/4	25.5	12.7	12
	17811-05-05-PM	1/2x20	8	5/16	27	14.2	14
	17811-06-06-PM	5/8x18	10	3/8	28.5	15.7	17
	17811-08-08-PM	3/4x18	12	1/2	34	19	22
	17811-10-10-PM	7/8x14	16	5/8	38.5	22.4	24
	17811-12-12-PM	1.1/16x12	20	3/4	43.5	25.4	30

SAE внутренняя резьба - конус 45° - предв. обжатая гайка

	Код	Размер резьбы	Внутренний Ø рукава		Размеры (мм)		
			DN	Дюйм	A	C	S2
	27811-04-04-PM	7/16x20	6	1/4	15	9	15
	27811-06-04-PM	5/8x18	6	1/4	17	11.3	22
	27811-05-05-PM	1/2x20	8	5/16	15.5	9.5	17
	27811-06-05-PM	5/8x18	8	5/16	17	11.3	22
	27811-06-06-PM	5/8x18	10	3/8	17	11.3	22
	27811-08-08-PM	3/4x18	12	1/2	18	11	24
	27811-10-08-PM	7/8x14	12	1/2	18.5	13	27
	27811-10-10-PM	7/8x14	16	5/8	20	13	27
	27811-12-12-PM	1.1/16x14	20	3/4	21.5	14.3	32

SAE внутренняя резьба - конус 45° - угол 45° - предв. обжатая гайка

	Код	Размер резьбы	Внутренний Ø рукава		Размеры (мм)			
			DN	Дюйм	A	C	H	S2
	27841-06-04-PM	5/8x18	6	1/4	42	11.3	19.9	22
	27841-06-05-PM	5/8x18	8	5/16	44.1	11.3	20.7	22
	27841-06-06-PM	5/8x18	10	3/8	45.7	11.3	21.4	22
	27841-08-08-PM	3/4x16	12	1/2	58.2	11	23.3	24
	27841-10-08-PM	7/8x14	12	1/2	58.2	13	23.3	27
	27841-10-10-PM	7/8x14	16	5/8	69.4	13	24.6	27
	27841-12-12-PM	1.1/16x14	20	3/4	77.4	14.3	30	32

SAE внутренняя резьба - конус 45° - угол 90° - предв. обжатая гайка

	Код	Размер резьбы	Внутренний Ø рукава		Размеры (мм)			
			DN	Дюйм	A	C	H	S2
	27891-06-04-PM	5/8x18	6	1/4	30	11.3	36	22
	27891-06-05-PM	5/8x18	8	5/16	33	11.3	39	22
	27891-06-06-PM	5/8x18	10	3/8	35.3	11.3	41.3	22
	27891-10-08-PM	7/8x14	12	1/2	41	13	47	27
	27891-10-10-PM	7/8x14	16	5/8	56.5	13	51.5	27
	27891-12-12-PM	1.1/16x14	20	3/4	65.5	14.3	63.5	32

ORFS наружная резьба - O-Ring уплотнение



Код	Размер резьбы	Внутренний ϕ рукава		O-ring	Размеры (мм)		
		DN	Дюйм		A	C	S1
14211-04-04-PM	9/16x16	6	1/4	011	22.3	9.8	17
14211-06-05-PM	11/16x16	8	5/16	012	24	11.2	19
14211-06-06-PM	11/16x16	10	3/8	012	24	11.2	18
14211-08-06-PM	13/16x16	10	3/8	014	27.5	12.8	22
14211-10-06-PM	1x1/4	10	3/8	014	27.5	12.8	22
14211-08-08-PM	13/16x16	12	1/2	014	28.5	12.8	22
14211-10-08-PM	1x1/4	12	1/2	016	34	15.5	27
14211-12-08-PM	1.3/16x12	12	1/2	018	35.5	17	32
14211-10-10-PM	1x14	16	5/8	016	34	15.5	27
14211-12-10-PM	1.3/16x12	16	5/8	018	36.5	17	32
14211-12-12-PM	1.3/16x12	20	3/4	018	36.5	17	32
14211-16-12-PM	1.7/16x12	20	3/4	021	37	17.5	38
14211-16-16-PM	1.7/16x12	25	1	021	38.5	17.5	38
14211-20-20-PM	1.11/16x12	32	1.1/4	025	41.5	17.5	46
14211-24-24-PM	2x12	38	1.1/2	029	43.5	17.5	55

ORFS внутренняя резьба - предв. обжатая гайка

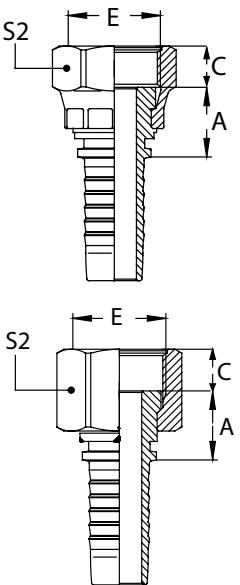

Код	Размер резьбы	Внутренний ϕ рукава		Размеры (мм)		
		DN	Дюйм	A	C	S2
24211-04-04-PM	9/16x18	6	1/4	22.5	8.5	19
24211-06-05T-PM	11/16x16	8	5/16	23.5	10	22
24211-06-06-PM	11/16x16	10	3/8	25.5	10	22
24211-08-06T-PM	13/16x16	10	3/8	25	11	27
24211-08-08-PM	13/16x16	12	1/2	28	11	27
24211-10-08T-PM	1x1/4	12	1/2	29.5	13.5	30
24211-12-08T-PM	1.3/16x12	12	1/2	30.5	15	36
24211-10-10-PM	1x14	16	5/8	33.5	13.5	30
24211-12-10T-PM	1.3/16x12	16	5/8	31.5	15	36
24211-12-12T-PM	1.3/16x12	20	3/4	35	15	36
24211-16-12T-PM	1.7/16x12	20	3/4	35	14.8	41
24211-16-16T-PM	1.7/16x12	25	1	35	14.8	41
24211-20-20W-PM	1.11/16x12	32	1.1/4	39.5	15	50
24211-24-20T-PM	2x12	32	1.1/4	36	14.8	60
24211-20-24W-PM	1.11/16x12	38	1.1/2	39.5	15	50
24211-24-24T-PM	2x12	38	1.1/2	36	14.8	60

T - накидная гайка, W - укороченная гайка

ORFS внутренняя резьба - угол 45° - предв. обжатая гайка

	Код	Размер резьбы	Внутренний Ø рукава		Размеры (мм)			
			DN	Дюйм	A	C	H	S2
	24241-04-04-PM	9/16x18	6	1/4	45.5	8.5	23.4	19
	24241-06-06-PM	11/16x16	10	5/16	51.7	10	27.4	22
	24241-08-08-PM	13/16x16	12	1/2	65.3	11	30.4	27
	24241-10-08T-PM	1x14	12	1/2	58.2	13.5	34.9	30
	24241-12-08T-PM	1.3/16x12	12	1/2	58.2	23.3	23.3	36
	24241-10-10-PM	1x14	16	5/8	79.7	13.5	34.9	30
	24241-12-10T-PM	1.3/16x12	16	5/8	69.4	15	24.6	36
	24241-12-12-PM	1.3/16x12	20	3/4	87.6	15	39.5	36
	24241-16-12T-PM	1.7/16x12	20	3/4	74	14.8	29.6	41
	24241-16-16T-PM	1.7/16x12	25	1	84.1	14.8	29.7	41
	24241-20-20W-PM	1.11/16x12	32	1.1/4	111.2	15	49	50
	24241-24-20T-PM	2x12	32	1.1/4	94.5	14.8	33.8	60
	24241-20-24W-PM	1.11/16x12	38	1.1/2	123.6	15	52.9	50
	24241-24-24T-PM	2x12	38	1.1/2	103.5	14.8	37.7	60

T - накидная гайка, W - укороченная гайка

ORFS внутренняя резьба - угол 90° - предв. обжатая гайка

	Код	Размер резьбы	Внутренний Ø рукава		Размеры (мм)			
			DN	Дюйм	A	C	H	S2
	24291-04-04-PM	9/16x18	6	1/4	30	8.5	41	19
	24291-06-05T-PM	11/16x16	8	5/16	33	10	37.5	22
	24291-06-06-PM	11/16x16	10	3/8	35.3	10	49.8	22
	24291-08-06T-PM	13/16x16	10	3/8	35.3	11	39.7	27
	24291-08-08-PM	13/16x16	12	1/2	41	11	57	27
	24291-10-08T-PM	1x1/4	12	1/2	41	13.5	46	30
	24291-12-08T-PM	1.3/16x12	12	1/2	56.5	15	47	36
	24291-10-10T-PM	1x14	16	5/8	56.5	13.5	66	30
	24291-12-10T-PM	1.3/16x12	16	5/8	56.5	15	51.5	36
	24291-12-12-PM	1.3/16x12	20	3/4	65.5	15	77	36
	24291-16-12-PM	1.7/16x12	20	3/4	56.5	15	63	36
	24291-16-16T-PM	1.7/16x12	25	1	76.9	14.8	67.5	41
	24291-20-20W-PM	1.11/16x12	32	1.1/4	93	15	100	50
	24291-24-20T-PM	2x12	32	1.1/4	91.5	14.8	78.5	60
	24291-20-24W-PM	1.11/16x12	38	1.1/2	109.4	15	113.5	50
	24291-24-24T-PM	2x12	38	1.1/2	109.4	14.8	92	60

T - накидная гайка, W - укороченная гайка

NPSM внутренняя резьба - конус 60° - предв. обжатая гайка



Код	Размер резьбы	Внутренний Ø рукава		Размеры (мм)		
		DN	Дюйм	A	B	S2
21611-04-04-PM	1/4x18	6	1/4	22	4.6	19
21611-04-06-PM	1/4x18	10	3/8	22	4.6	19
21611-06-04-PM	3/8x18	6	1/4	23	6	22
21611-06-05-PM	3/8x18	8	5/16	23	6	22
21611-06-06-PM	3/8x18	10	3/8	23	6	22
21611-08-08-PM	1/2x14	12	1/2	23.5	7.5	27
21611-12-10-PM	3/4x14	16	5/8	27	8.9	32
21611-12-12-PM	3/4x14	20	3/4	27	8.9	32
21611-16-12T-PM	1x11.5	20	3/4	25	10.5	41
21611-16-16-PM	1x11.5	25	1	28.5	10.5	41
21611-20-20W-PM	1.1/4x11.5	32	1.1/4	29.5	11.2	50
21611-24-20T-PM	1.1/2x11.5	32	1.1/4	29.5	11.2	55
21611-24-24W-PM	1.1/2x11.5	38	1.1/2	31.5	11.2	55

T - накидная гайка, W - укороченная гайка

NPSM внутренняя резьба - конус 60° - угол 45° - предв. обжатая гайка



Код	Размер резьбы	Внутренний Ø рукава		Размеры (мм)			
		DN	Дюйм	A	B	H	S2
21641-04-04-PM	1/4x18	6	1/4	45.1	4.6	23	19
21641-06-06-PM	3/8x18	10	3/8	47.2	6	24.9	22
21641-08-08-PM	1/2x14	12	1/2	62.7	7.5	27.9	27
21641-12-12-PM	3/4x14	20	3/4	81.4	8.9	34	32
21641-16-16-PM	1x11.5	25	1	89.2	10.5	35	41
21641-20-20W-PM	1.1/4x11.5	32	1.1/4	99.8	11.2	39.3	50
21641-24-24W-PM	1.1/2x11.5	38	1.1/2	115.1	11.2	44.4	55
21641-32-32W-PM	2x11.5	50	2	136.4	11.2	63.4	70

T - накидная гайка

NPSM внутренняя резьба - конус 60° - угол 90° - предв. обжатая гайка



Код	Размер резьбы	Внутренний Ø рукава		Размеры (мм)			
		DN	Дюйм	A	B	H	S2
21691-04-04-PM	1/4x18	6	1/4	30	4.6	40.5	19
21691-06-04-PM	3/8x18	6	1/4	30	6	37.7	22
21691-06-05-PM	3/8x18	8	5/16	34	6	40.7	22
21691-06-06-PM	3/8x18	10	3/8	35.3	6	45.3	22
21691-08-08-PM	1/2x14	12	1/2	41	7.5	53.2	27
21691-12-10-PM	3/4x14	16	5/8	56.6	8.9	53.5	32
21691-12-12-PM	3/4x14	20	3/4	65.5	8.9	69.1	32
21691-16-12T-PM	1x11.5	20	3/4	65.5	10.5	64.5	41
21691-16-16-PM	1x11.5	25	1	76.7	10.5	75	41
21691-20-20W-PM	1.1/4x11.5	32	1.1/4	91.5	11.2	86	50
21691-24-20T-PM	1.1/2x11.5	32	1.1/4	91.5	11.2	83.5	55
21691-24-24W-PM	1.1/2x11.5	38	1.1/2	109.4	11.2	101.5	55
21691-32-32W-PM	2x11.5	50	2	131.8	11.2	124.5	70

T - накидная гайка, W - укороченная гайка

JIS наружная резьба - конус 60° - Komatsu

	Код	Размер резьбы	Внутренний ϕ рукава		Размеры (мм)		
			DN	Дюйм	A	C	S1
	18611-14-04-PM	M14x1.5	6	1/4	29.5	17	17
	18611-16-04-PM	M16x1.5	6	1/4	30.5	18	17
	18611-14-06-PM	M14x1.5	10	3/8	29.5	17	17
	18611-16-06-PM	M16x1.5	10	3/8	30.5	18	17
	18611-18-06-PM	M18x1.5	10	3/8	30.5	18	19
	18611-20-08-PM	M20x1.5	12	1/2	35	20	22
	18611-22-08-PM	M22x1.5	12	1/2	35	20	24
	18611-24-10-PM	M24x1.5	16	5/8	39.5	21.5	27
	18611-30-12-PM	M30x1.5	20	3/4	45	26	32
	18611-33-16-PM	M33x1.5	25	1	50.5	30	36
	18611-36-20-PM	M36x1.5	32	1.1/4	55	33	38
	18611-42-24-PM	M42x1.5	38	1.1/2	60	36	46

JIS внутренняя резьба - конус 60° - предв. обжатая гайка - Komatsu

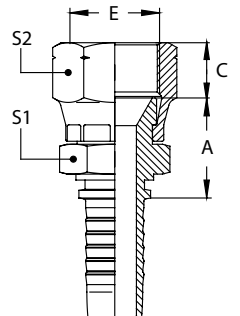
	Код	Размер резьбы	Внутренний ϕ рукава		Размеры (мм)			
			DN	Дюйм	A	C	S1	S2
	28611-12-04-PM	M12x1.5	6	1/4	20	9	17	17
	28611-14-04-PM	M14x1.5	6	1/4	21	10.5	19	19
	28611-16-04-PM	M16x1.5	6	1/4	24	10	22	22
	28611-16-05-PM	M16x1.5	8	5/16	34	10	22	22
	28611-14-06-PM	M14x1.5	10	3/8	21	10.5	19	19
	28611-16-06-PM	M16x1.5	10	3/8	24	10	22	22
	28611-18-06-PM	M18x1.5	10	3/8	25	11.5	24	24
	28611-18-08-PM	M18x1.5	12	1/2	24.5	11.5	24	24
	28611-20-08-PM	M20x1.5	12	1/2	28.6	12	27	27
	28611-22-08-PM	M22x1.5	12	1/2	25.5	14	27	27
	28611-24-08-PM	M24x1.5	12	1/2	27.5	15	32	32
	28611-24-10-PM	M24x1.5	16	5/8	28.5	15	32	32
	28611-27-10-PM	M27x1.5	16	5/8	28.5	10	32	32
	28611-30-12-PM	M30x1.5	20	3/4	28.5	18.3	36	36
	28611-33-12-PM	M33x1.5	20	3/4	31	21.3	41	41
	28611-33-16-PM	M33x1.5	25	1	32	21.3	41	41
	28611-36-20-PM	M36x1.5	32	1.1/4	35.5	20	46	46
	28611-42-24W-PM	M42x1.5	38	1.1/2	36	18.8	55	55

W - двойная шестигранная накидная гайка

JIS внутренняя резьба - конус 60° - угол 45° - предв. обжатая гайка - Komatsu

	Код	Размер резьбы	Внутренний Ø рукава		Размеры (мм)				
			DN	Дюйм	A	C	H	S1	S2
	28641-14-04-PM	M14x1.5	6	1/4	43.4	10.5	21.3	19	19
	28641-16-05-PM	M16x1.5	8	5/16	47.6	10	24.3	22	22
	28641-18-06-PM	M18x1.5	10	3/8	49.2	11.5	24.9	24	24
	28641-22-08-PM	M22x1.5	12	1/2	62.1	14	27.2	27	27
	28641-24-10-PM	M24x1.5	16	5/8	74.7	15	29.9	32	32
	28641-30-12-PM	M30x1.5	20	3/4	80.9	18.3	33.5	36	36
	28641-33-16-PM	M33x1.5	25	1	89.9	21.3	35.7	41	41
	28641-36-20-PM	M36x1.5	32	1.1/4	104.1	20	41.9	46	46
	28641-42-24W-PM	M42x1.5	38	1.1/2	116.2	18.8	45.5	55	55

W - двойная шестигранная накидная гайка

JIS внутренняя резьба - конус 60° - угол 90° - предв. обжатая гайка - Komatsu

	Код	Размер резьбы	Внутренний Ø рукава		Размеры (мм)				
			DN	Дюйм	A	C	H	S1	S2
	28691-14-04-PM	M14x1.5	6	1/4	30	10.5	38	19	19
	28691-16-05-PM	M16x1.5	8	5/16	33	10	44	22	22
	28691-14-06-PM	M14x1.5	10	3/8	35.5	10.5	43.3	19	19
	28691-18-06-PM	M18x1.5	10	3/8	35.3	11.5	46.3	24	24
	28691-22-08-PM	M22x1.5	12	1/2	41	14	52.5	27	27
	28691-24-10-PM	M24x1.5	16	5/8	56.5	15	59	32	32
	28691-30-12-PM	M30x1.5	20	3/4	65.5	18.3	68.5	36	36
	28691-33-16-PM	M33x1.5	25	1	76.7	21.3	76	41	41
	28691-36-20-PM	M36x1.5	32	1.1/4	93	20	90	46	46
	28691-42-24W-PM	M42x1.5	38	1.1/2	109.4	18.8	103	55	55

W - двойная шестигранная накидная гайка

JIS BSP внутренняя резьба - конус 60° - предв. обжатая гайка - Toyota



Код	Размер резьбы	Внутренний Ø рукава		Размеры (мм)			
		DN	Дюйм	A	C	S1	S2
29611-04-04-PM	G1/4x19	6	1/4	21	8	19	19
29611-06-04-PM	G3/8x19	6	1/4	24	9	22	22
29611-04-05-PM	G1/4x19	8	5/16	21	8	19	19
29611-06-06-PM	G3/8x19	10	3/8	23	9	22	22
29611-08-06-PM	G1/2x14	10	3/8	28	12	27	27
29611-08-08-PM	G1/2x14	12	1/2	26.5	12	27	27
29611-10-10-PM	G5/8x14	16	5/8	31	11.5	30	30
29611-12-10-PM	G3/4x14	16	5/8	28.5	13.5	32	32
29611-12-12-PM	G3/4x14	20	3/4	28.5	13.5	32	32
29611-16-16-PM	G1x11	25	1	32	16	41	41
29611-20-20W-PM	G1.1/4x11	32	1.1/4	43	18.5	50	50
29611-24-24W-PM	G1.1/2x11	38	1.1/2	43.5	19	55	55
29611-32-32W-PM	G2x11	50	2	46.5	23	70	70

W - двойная шестигранная накидная гайка

JIS BSP внутренняя резьба - конус 60° - угол 45° - предв. обжатая гайка - Toyota



Код	Размер резьбы	Внутренний Ø рукава		Размеры (мм)				
		DN	Дюйм	A	C	H	S1	S2
29641-04-04-PM	G1/4x19	6	1/4	43.4	8	21.3	19	19
29641-06-06-PM	G3/8x19	10	3/8	48.9	9	24.6	22	22
29641-08-08-PM	G1/2x14	12	1/2	62.5	12	27.5	27	27
29641-12-12-PM	G3/4x14	20	3/4	81.3	13.5	33.9	32	32
29641-16-16-PM	G1x11	25	1	87.3	16	36	41	41
29641-20-20W-PM	G1.1/4x11	32	1.1/4	107.3	18.5	46.5	50	50
29641-24-24W-PM	G1.1/2x11	38	1.1/2	122.8	19	50.8	55	55
29641-32-32W-PM	G2x11	50	2	143	23	60	70	70

W - двойная шестигранная накидная гайка

JIS BSP внутренняя резьба - конус 60° угол 90° - предв. обжатая гайка - Toyota



Код	Размер резьбы	Внутренний Ø рукава		Размеры (мм)				
		DN	Дюйм	A	C	H	S1	S2
29691-04-04-PM	G1/4x19	6	1/4	30	8	38	19	19
29691-04-05-PM	G1/4x19	8	5/16	33	8	41	19	19
29691-06-06-PM	G3/8x19	10	3/8	35.3	9	45.8	22	22
29691-08-08-PM	G1/2x14	12	1/2	41	12	53	27	27
29691-10-10-PM	G5/8x14	16	5/8	56.5	11.5	61	30	30
29691-12-12-PM	G3/4x14	20	3/4	65.5	13.5	69	32	32
29691-16-16-PM	G1x11	25	1	76.7	16	76.5	41	41
29691-20-20W-PM	G1.1/4x11	32	1.1/4	91.5	18.5	92.5	50	50
29691-24-24W-PM	G1.1/2x11	38	1.1/2	109.4	19	110.5	55	55
29691-32-32W-PM	G2x11	50	2	131.8	23	133.8	70	70

W - двойная шестигранная накидная гайка

Фланец - SFL 3000

	Код	Размер резьбы	Внутренний \varnothing рукава		Размеры (мм)			
			DN	Дюйм	A	C	D	L
	87311-08-08-PM	1/2	12	1/2	46	30.2	24	6.73
	87311-12-08-PM	3/4	12	1/2	47	38.1	31.7	6.73
	87311-08-10-PM	1/2	16	5/8	47	30.2	24	6.73
	87311-12-10-PM	3/4	16	5/8	48	38.1	31.7	6.73
	87311-08-12-PM	1/2	20	3/4	47	30.2	24	6.73
	87311-12-12-PM	3/4	20	3/4	48	38.1	31.7	6.73
	87311-16-12-PM	1	20	3/4	51	44.4	38	8
	87311-12-16-PM	3/4	25	1	49	38.1	31.7	6.73
	87311-16-16-PM	1	25	1	52	44.4	38	8
	87311-20-16-PM	1.1/4	25	1	57	50.8	43	8
	87311-16-20-PM	1	32	1.1/4	53	44.4	38	8
	87311-20-20-PM	1.1/4	32	1.1/4	58	50.8	43	8
	87311-24-20-PM	1.1/2	32	1.1/4	68	60.3	50	8
	87311-24-24-PM	1.1/2	38	1.1/2	68	60.3	50	8
	87311-32-24-PM	2	38	1.1/2	70	71.4	62	9.53
	87311-32-32-PM	2	50	2	70	71.4	62	9.53

Фланец - SFL 3000 - угол 45°

	Код	Размер резьбы	Внутренний \varnothing рукава		Размеры (мм)				
			DN	Дюйм	A	C	D	H	L
	87341-08-08-PM	1/2	12	1/2	58.2	30.2	24	23.3	6.73
	87341-12-08-PM	3/4	12	1/2	58.9	38.1	31.7	24	6.73
	87341-08-10-PM	1/2	16	5/8	55	30.2	24	23	6.73
	87341-12-10-PM	3/4	16	5/8	70.1	38.1	31.7	25.3	6.73
	87341-08-12-PM	1/2	20	3/4	55	30.2	24	23	6.73
	87341-12-12-PM	3/4	20	3/4	77	38.1	31.7	28.9	6.73
	87341-16-12-PM	1	20	3/4	77	44.4	38	28.9	8
	87341-12-16-PM	3/4	25	1	49	38.1	31.7	30	6.73
	87341-16-16-PM	1	25	1	85.2	44.4	38	29.7	8
	87341-20-16-PM	1.1/4	25	1	85.2	50.8	43	29.7	8
	87341-16-20-PM	1	32	1.1/4	94.5	44.4	38	33.8	8
	87341-20-20-PM	1.1/4	32	1.1/4	94.5	50.8	43	33.8	8
	87341-24-20-PM	1.1/2	32	1.1/4	95.9	60.3	50	35.2	8
	87341-24-24-PM	1.1/2	38	1.1/2	109.9	60.3	50	39.1	8
	87341-32-24-PM	2	38	1.1/2	109.9	71.4	52	39.1	9.53
	87341-32-32-PM	2	50	2	129.3	71.4	62	46.3	9.53

Фланец - SFL 3000 - угол 90°

Код	Размер резьбы	Внутренний Ø рукава		Размеры (мм)				
		DN	Дюйм	A	C	D	H	L
87391-08-08-PM	1/2	12	1/2	41	30.2	24	47	6.73
87391-12-08-PM	3/4	12	1/2	41	38.1	31.7	48	6.73
87391-08-10-PM	1/2	16	5/8	46	30.2	24	47	6.73
87391-12-10-PM	3/4	16	5/8	56.2	38.1	31.7	52.5	6.73
87391-08-12-PM	1/2	20	3/4	46	30.2	24	47	6.73
87391-12-12-PM	3/4	20	3/4	66.2	38.1	31.7	62	6.73
87391-16-12-PM	1	20	3/4	66.2	44.4	38	62	8
87391-12-12(H100)-PM	3/4	20	3/4	65.5	38.1	31.7	100	6.73
87391-12-12(H127)-PM	3/4	20	3/4	65.5	38.1	31.7	127	6.73
87391-12-12(H150)-PM	3/4	20	3/4	65.5	38.1	31.7	150	6.73
87391-12-16-PM	3/4	25	1	76.7	38.1	31.7	67.5	6.73
87391-16-16-PM	1	25	1	78	44.4	38	67.5	8
87391-16-16(H100)-PM	1	25	1	76.7	44.4	38	100	8
87391-16-16(H127)-PM	1	25	1	76.7	44.4	38	127	8
87391-16-16(H150)-PM	1	25	1	76.7	44.4	38	150	8
87391-20-16-PM	1.1/4	25	1	78	50.8	43	67.5	8
87391-16-20-PM	1	32	1.1/4	91.5	44.4	38	78.5	8
87391-20-20-PM	1.1/4	32	1.1/4	91.5	50.8	43	78.5	8
87391-20-20(H100)-PM	1.1/4	32	1.1/4	91.5	50.8	43	100	8
87391-20-20(H127)-PM	1.1/4	32	1.1/4	91.5	50.8	43	127	8
87391-20-20(H150)-PM	1.1/4	32	1.1/4	91.5	50.8	43	150	8
87391-24-20-PM	1.1/2	32	1.1/4	91.5	60.3	50	80.5	8
87391-20-24-PM	1.1/4	38	1.1/2	108.5	50.8	43	78.5	8
87391-24-24-PM	1.1/2	38	1.1/2	109.4	60.3	50	94	8
87391-24-24(H127)-PM	1.1/2	38	1.1/2	109.4	60.3	50	127	8
87391-32-24-PM	2	38	1.1/2	109.4	71.4	62	94	9.53
87391-32-32-PM	2	50	2	131.8	71.4	62	114.3	9.53
87391-40-32-PM	2.1/2	50	2	131.8	84.1	74.4	114.3	9.53

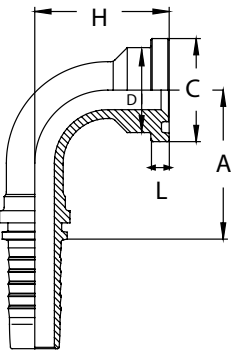

JIS фланец KOMATSU

	Код	Размер резьбы	Внутренний \varnothing рукава		Размеры (мм)			
			DN	Дюйм	A	C	D	L
			88111-10-08-PM	5/8	12	1/2	45	34.2
88111-10-10-PM	5/8	16	5/8	46	34.2	27.8	6.7	
88111-10-12-PM	5/8	20	3/4	46	34.2	27.8	6.7	

JIS фланец KOMATSU - угол 45°

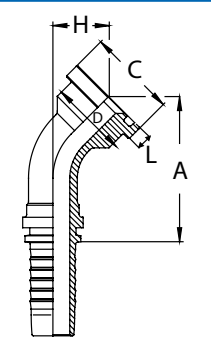
	Код	Размер резьбы	Внутренний \varnothing рукава		Размеры (мм)				
			DN	Дюйм	A	C	D	H	L
			88141-10-08-PM	5/8	12	1/2	58.9	34.2	27.8
88141-10-10-PM	5/8	16	5/8	70.1	34.2	27.8	25.3	6.7	
88141-10-12-PM	5/8	20	3/4	76.2	34.2	27.8	28.8	6.7	

JIS фланец KOMATSU - угол 90°

	Код	Размер резьбы	Внутренний \varnothing рукава		Размеры (мм)				
			DN	Дюйм	A	C	D	H	L
			88191-10-08-PM	5/8	12	1/2	41	34.2	27.8
88191-10-10-PM	5/8	16	5/8	56.5	34.2	27.8	52.5	6.7	
88191-10-12-PM	5/8	20	3/4	65.6	34.2	27.8	62	6.7	

Фланец - SFS 6000



Код	Размер резьбы	Внутренний Ø рукава		Размеры (мм)			
		DN	Дюйм	A	C	D	L
87611-08-08-PM	1/2	12	1/2	47	31.7	24	7.75
87611-12-08-PM	3/4	12	1/2	50	41.3	32	8.76
87611-08-10-PM	1/2	16	5/8	51	31.7	24	7.75
87611-12-10-PM	3/4	16	5/8	51	41.3	32	8.76
87611-12-12-PM	3/4	20	3/4	51	41.3	32	8.76
87611-16-12-PM	1	20	3/4	56	47.6	38	8.53
87611-12-16-PM	3/4	25	1	57	41.3	32	8.67
87611-16-16-PM	1	25	1	57	47.6	38	9.53
87611-20-16-PM	1.1/4	25	1	65	54	44	10.29
87611-16-20-PM	1	32	1.1/4	61	47.6	38	9.53
87611-20-20-PM	1.1/4	32	1.1/4	66	54	44	10.29
87611-24-20-PM	1.1/2	32	1.1/4	75	63.5	51	12.57
87611-24-24-PM	1.1/2	38	1.1/2	75	63.5	51	12.57
87611-32-24-PM	2	38	1.1/2	85	79.4	67	12.57
87611-32-32-PM	2	50	2	85	79.4	67	12.57

Фланец - SFS 6000 - угол 45°



Код	Размер резьбы	Внутренний Ø рукава		Размеры (мм)				
		DN	Дюйм	A	C	D	H	L
87641-08-08-PM	1/2	12	1/2	58.9	31.7	24	24	7.76
87641-12-08-PM	3/4	12	1/2	72	41.3	32	25	8.67
87641-12-10-PM	3/4	16	5/8	72.5	41.3	32	28.2	8.76
87641-08-12-PM	3/4	16	5/8	74.9	31.7	24	27.5	7.76
87641-12-12-PM	1	20	3/4	79.2	41.3	32	31.8	8.76
87641-16-12-PM	1	20	3/4	74	47.6	38	30	9.53
87641-12-16-PM	3/4	25	1	70	41.3	32	28	8.76
87641-16-16-PM	1	25	1	90.2	47.6	38	34.7	9.53
87641-20-16-PM	1.1/4	25	1	89	54	44	31.9	10.29
87641-20-20-PM	1.1/4	32	1.1/4	103.8	54	44	41.5	10.29
87641-24-20-PM	1.1/2	32	1.1/4	105.8	63.5	51	45.1	12.57
87641-24-24-PM	1.1/2	38	1.1/2	116.2	63.5	51	45.5	12.57
87641-32-24-PM	2	38	1.1/2	125.4	79.4	67	54.7	12.67
87641-32-32-PM	2	50	2	135.7	79.4	67	52.7	12.57

Фланец - SFS 6000 - угол 90°



Код	Размер резьбы	Внутренний Ø рукава		Размеры (мм)				
		DN	Дюйм	A	C	D	H	L
87691-08-08-PM	1/2	12	1/2	41	31.7	24	48	7.76
87691-12-08-PM	3/4	12	1/2	60	41.3	32	49	8.76
87691-08-10-PM	1/2	16	5/8	59	31.7	24	47	7.75
87691-12-10-PM	3/4	16	5/8	56.5	41.3	32	56.5	8.76
87691-12-12-PM	3/4	20	3/4	66.2	41.3	32	66	8.76
87691-16-12-PM	1	20	3/4	66.2	47.6	38	69	9.53
87691-12-16-PM	3/4	25	1	70	41.3	32	49	8.76
87691-16-16-PM	1	25	1	80	47.6	38	74.5	9.53
87691-20-16-PM	1.1/4	25	1	78	54	44	78.5	10.29
87691-16-20-PM	1	32	1.1/4	91.5	47.6	38	85.5	9.53
87691-20-20-PM	1.1/4	32	1.1/4	91.5	54	44	89.5	10.29
87691-24-20-PM	1.1/2	32	1.1/4	91.5	63.5	51	94.5	12.57
87691-24-24-PM	1.1/2	38	1.1/2	109.4	63.5	51	108	12.57
87691-32-24-PM	2	38	1.1/2	109.4	79.4	67	116	12.67
87691-32-32-PM	2	50	2	131.8	79.4	67	136.3	12.57

Соединитель ремонтный

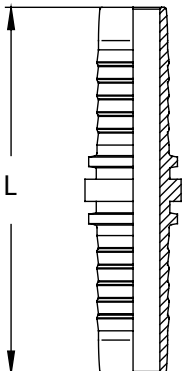
	Код	Внутренний \varnothing рукава		Размеры (мм)
		DN	Дюйм	L
	90011-04-PM	6	1/4	69
	90011-05-PM	8	5/16	69
	90011-06-PM	10	3/8	73
	90011-08-PM	12	1/2	77
	90011-10-PM	16	5/8	83
	90011-12-PM	20	3/4	93
	90011-16-PM	25	1	114
	90011-20-PM	32	1.1/4	132
	90011-24-PM	38	1.1/2	162
	90011-32-PM	50	2	170
	90012-04-PM	6	1/4	83
	90012-05-PM	8	5/16	87
	90012-06-PM	10	3/8	87
	90012-08-PM	12	1/2	91
	90012-10-PM	16	5/8	97
	90012-12-PM	20	3/4	110
	90012-16-PM	25	1	134
	90012-20-PM	32	1.1/4	153
	90012-24-PM	38	1.1/2	172
	90012-32-PM	50	2	178

Таблицы опрессовки

1SN					
Размер рукава			Муфта	Ø До обжатия	Ø Обжима
DN	Дюйм	DASH	Код	мм	мм
6	1/4	04	03310-04-PM	23	18
8	5/16	05	03310-05-PM	24	18.7
10	3/8	06	03310-06-PM	26	20.6
12	1/2	08	03310-08-PM	29	23.7
16	5/8	10	03310-10-PM	33	26.6
20	3/4	12	03310-12-PM	37	30.1
25	1	16	03310-16-PM	46.7	38.8
32	1.1/4	20	03310-20-PM	59	49.8
38	1.1/2	24	03310-24-PM	67	55.8
50	2	32	03310-32-PM	80	68.2

2SN					
Размер рукава			Муфта	Ø До обжатия	Ø Обжима
DN	Дюйм	DASH	Код	мм	мм
6	1/4	04	03310-04-PM	23	19
8	5/16	05	03310-05-PM	24	20.1
10	3/8	06	03310-06-PM	26	22.2
12	1/2	08	03310-08-PM	29	24.4
16	5/8	10	03310-10-PM	33	28
20	3/4	12	03310-12-PM	37	31.5
25	1	16	03310-16-PM	46.7	40.2
32	1.1/4	20	03310-20-PM	59	52
38	1.1/2	24	03310-24-PM	67	57.8
50	2	32	03310-32-PM	80	71.5

4SP					
Размер рукава			Муфта	Ø До обжатия	Ø Обжима
DN	Дюйм	DASH	Код	мм	мм
6	1/4	04	00400-04-PM	22	19.3
10	3/8	06	00400-06-PM	25.5	22.5
12	1/2	08	00400-08-PM	29	25.8
16	5/8	10	00400-10-PM	32.5	29.2
20	3/4	12	00400-12-PM	37	33.4
25	1	16	00400-16-PM	46.5	42.5

4SH					
Размер рукава			Муфта	Ø До обжатия	Ø Обжима
DN	Дюйм	DASH	Код	мм	мм
20	3/4	12	00400-12-PM	37	33.4
25	1	16	00400-16-PM	46.5	42.5
32	1.1/4	20	00400-20-PM	57	53
38	1.1/2	24	00400-24-PM	65	60.8
50	2	32	00400-32-PM	79	74.5

Содержание

Муфта 1SN 2SN	6
Муфта 2SN	6
Муфта SAE R12.....	6
Муфта 4SP 4SH.....	7
Муфта 4SH	7
ORFS наружная метрическая резьба.....	8
ORFS внутренняя метрическая резьба - предварительно обжатая гайка	8
ORFS внутренняя метрическая резьба - угол 45° - предв. обжатая гайка.....	9
ORFS внутренняя метрическая резьба - угол 90° - предв. обжатая гайка	9
DKM наружная резьба - конус 60°	10
DKM внутренняя резьба - конус 60° - предв. обжатая гайка	10
DKM внутренняя резьба - конус 60° - угол 45° - предв. обжатая гайка.....	11
DKM внутренняя резьба - конус 60° - угол 90° - предв. обжатая гайка.....	11
DK внутренняя резьба - конус 24-60° - предв. обжатая гайка	12
DK внутренняя резьба - конус 24-60° - угол 45° - предв. обжатая гайка	13
DK внутренняя резьба - конус 24-60° - угол 90° - предв. обжатая гайка	13
DKI наружная резьба - конус 74°	14
DKI внутренняя резьба - конус 74° - предв. обжатая гайка.....	14
DKI внутренняя резьба - конус 74° - угол 45° - предв. обжатая гайка	15
DKI внутренняя резьба - конус 74° - угол 90° - предв. обжатая гайка	15
DKO-L наружная резьба - конус 24° - ISO 8434-1.....	16
DKO-L внутренняя резьба - конус 24° - предв. обжатая гайка	16
DKO-L внутренняя резьба - конус 24° - угол 45° - предв. обжатая гайка	17
DKO-L внутренняя резьба - конус 24° - угол 90° - предв. обжатая гайка.....	17
DKO-S наружная резьба - конус 24° - ISO 8434-1	18
DKO-S внутренняя резьба - конус 24° - предв. обжатая гайка	18
DKO-S внутренняя резьба - конус 24° - угол 45° - предв. обжатая гайка.....	19
DKO-S внутренняя резьба - конус 24° - угол 90° - предв. обжатая гайка.....	19
BEL/BES соединение под врезное кольцо DIN 2353.....	20
BEL/BES соединение под врезное кольцо DIN 2353 - угол 45°	21
BEL/BES соединение под врезное кольцо DIN 2353 - угол 90°	22
BSP наружная резьба - O-Ring уплотнение - конус 60°	23
BSPT наружная резьба - конус 60°	23
BSP внутр. резьба - конус 60° - предв. обжатая гайка - плоское уплотнение	24
BSP внутренняя резьба - конус 60° - угол 45° - предв. обжатая гайка - плоское уплотнение	24
BSP внутренняя резьба - конус 60° - угол 90° - предв. обжатая гайка - плоское уплотнение	24
BSP наружная резьба - конус 60°.....	25
BSP внутренняя резьба - конус 60° - предв. обжатая гайка	25
BSP внутренняя резьба - конус 60° - угол 45° - предв. обжатая гайка.....	26
BSP внутренняя резьба - конус 60° - угол 90° - предв. обжатая гайка.....	26
BSP внутренняя резьба - конус 60° - двойная шестигранная гайка	27
SAE наружная резьба - O-Ring уплотнение	27
NPTF наружная резьба - конус 60°.....	27
Метрический Banjo	28
Метрический Banjo Bolt	28
BSP Banjo	29
BSP Banjo Bolt	29
JIC наружная резьба - конус 37°.....	30
JIC внутренняя резьба - конус 37° - предв. обжатая гайка	30
JIC внутренняя резьба - конус 37° - угол 45° - предв. обжатая гайка	31
JIC внутренняя резьба - конус 37° - угол 90° - предв. обжатая гайка	31
JIC внутренняя резьба - конус 37° - двойная предв. обжатая гайка	32
SAE наружная резьба - конус 45°.....	32
SAE внутренняя резьба - конус 45° - предв. обжатая гайка	33

SAE внутренняя резьба - конус 45° - угол 45° - предв. обжатая гайка.....	33
SAE внутренняя резьба - конус 45°- угол 90° - предв. обжатая гайка.....	33
ORFS наружная резьба - O-Ring уплотнение.....	34
ORFS внутренняя резьба - предв. обжатая гайка	34
ORFS внутренняя резьба - угол 45° - предв. обжатая гайка	35
ORFS внутренняя резьба - угол 90° - предв. обжатая гайка	35
NPSM внутренняя резьба - конус 60° - предв. обжатая гайка	36
NPSM внутренняя резьба - конус 60° - угол 45° - предв. обжатая гайка.....	36
NPSM внутренняя резьба - конус 60° - угол 90° - предв. обжатая гайка.....	36
JIS наружная резьба - конус 60° - Komatsu	37
JIS внутренняя резьба - конус 60° - предв. обжатая гайка - Komatsu.....	37
JIS внутренняя резьба - конус 60° - угол 45° - предв. обжатая гайка - Komatsu	38
JIS внутренняя резьба - конус 60° - угол 90° - предв. обжатая гайка - Komatsu	38
JIS BSP внутренняя резьба - конус 60° - предв. обжатая гайка - Toyota	39
JIS BSP внутренняя резьба - конус 60° - угол 45° - предв. обжатая гайка - Toyota.....	39
JIS BSP внутренняя резьба - конус 60° угол 90° - предв. обжатая гайка - Toyota	39
Фланец - SFL 3000.....	40
Фланец - SFL 3000 - угол 45°	40
Фланец - SFL 3000 - угол 90°	41
JIS фланец KOMATSU	42
JIS фланец KOMATSU - угол 45°	42
JIS фланец KOMATSU - угол 90°.....	42
Фланец - SFS 6000	43
Фланец - SFS 6000 - угол 45°	43
Фланец - SFS 6000 - угол 90°	43
Соединитель ремонтный	44
Таблицы опрессовки.....	45

Наш адрес:

